

XPS™

INSTALLATIONSHANDBOK





**XPS**™

**INSTALLATIONSHANDBOK**

Regleringsmodell: P11F

Regleringstyp: P11F003

# Obs, viktigt och varningar

 **OBS!** Kommentarer av den här typen innehåller viktig information som hjälper dig att få ut det mesta av datorn.

 **VIKTIGT! VIKTIGT** anger antingen risk för skada på maskinvara eller förlust av data och förklarar hur du kan undvika problemet.

 **WARNING!** En **WARNING** visar på en potentiell risk för egendoms-, personskador eller dödsfall.

Om du har köpt en Dell™ n Series-dator gäller inte den information i detta dokument som rör operativsystemet Microsoft® Windows®.

I det här objektet finns teknik för kopieringsskydd som skyddas av patent i USA och andra immateriella rättigheter. Dekompilering och disassemblering är förbjudet.

-----  
**Informationen i det här dokumentet kan komma att ändras.**

© 2011 Dell Inc. Med ensamrätt.

Återgivning av detta material i någon form utan skriftligt tillstånd från Dell Inc. är strängt förbjuden.

Varumärken som återfinns i denna text: Dell™, DELL-logotypen, XPS™ och DellConnect™ är varumärken som tillhör Dell Inc.; Intel® och Centrino® är registrerade varumärken och Core™ är ett varumärke som tillhör Intel Corporation i USA och andra länder; Microsoft®, Windows® och Windows startknappslogotyp  är antingen varumärken eller registrerade varumärken som tillhör Microsoft Corporation i USA och/eller andra länder; Blu-ray Disc™ är ett varumärke som tillhör Blu-ray Disc Association; Bluetooth® är ett registrerat varumärke som ägs av Bluetooth SIG, Inc. och som används av Dell under licens.

Andra varumärken och varunamn kan förekomma i dokumentet och hänvisar då antingen till respektive ägares märken och märkesnamn eller produkter. Dell Inc. fransäger sig allt ägarintresse av andra varumärken än sina egna.

# Innehåll

<b>Ställa in din bärbara XPS-dator. . . . .</b>	<b>7</b>	Vänster sidas funktioner. . . . .	28
Innan du ställer in datorn . . . . .	7	Framsidas funktioner . . . . .	29
Anslut nätadaptern . . . . .	8	Baksidas funktioner . . . . .	30
Ansluta nätverkskabeln (tillval) . . . . .	9	Datorbasen och tangentbordet. . . . .	32
Tryck på strömbrytaren . . . . .	10	Statuslampor och indikatorer . . . . .	36
Installera Microsoft Windows . . . . .	11	Inaktivering av batteriladdning . . . . .	37
Skapa systemåterställningsmedia (rekommenderat) . . . . .	12	Pekskivegesten . . . . .	38
Installera SIM-kortet (tillval). . . . .	14	Multimediakontrolltangenter. . . . .	40
Aktivera eller inaktivera trådlöst (tillval) . . . . .	16	Kontrollskenas funktioner . . . . .	42
Ställa in trådlös bildskärm (tillval) . . . . .	18	Använda den optiska enheten. . . . .	44
Ställa in tv-mottagaren (tillval) . . . . .	19	Bildskärmens funktioner . . . . .	46
Ställa in 3D-tv (tillval) . . . . .	20	Pekskärmens gester (tillval) . . . . .	48
Anslut till Internet (tillval). . . . .	22	Ta bort och sätta tillbaka batteriet . . . . .	50
<b>Använda din bärbara XPS-dator. . . . .</b>	<b>24</b>	Programvarufunktioner . . . . .	52
Höger sidas funktioner. . . . .	24	Säkerhetskopiering med Dell DataSafe Online . . . . .	53
		Dell Stage . . . . .	54

## Innehåll

NVIDIA Optimus-teknik (tillval) . . . . .	56	<b>Återställa operativsystemet . . . . .</b>	<b>76</b>
NVIDIA 3DTV Play . . . . .	57	Systemåterställning . . . . .	77
Sensor för fritt fall . . . . .	61	Dell DataSafe Local Backup . . . . .	78
<b>Lösa problem . . . . .</b>	<b>62</b>	Systemåterställnings-media . . . . .	80
Pipkoder . . . . .	62	Dell Factory Image Restore . . . . .	81
Problem med pekskärmen . . . . .	63	<b>Få hjälp . . . . .</b>	<b>84</b>
Problem med nätverk . . . . .	64	Teknisk support och kundtjänst . . . . .	85
Problem med strömförsörjningen . . . . .	65	DellConnect . . . . .	85
Problem med minne . . . . .	66	Onlinetjänster . . . . .	86
Problem med låsningar och programvara . . . . .	67	Automatisk orderuppföljningstjänst . . . . .	87
<b>Använda supportverktyg . . . . .</b>	<b>69</b>	Produktinformation . . . . .	87
Dell Support Center . . . . .	69	Returnera produkter för garantireparation eller ekonomisk ersättning . . . . .	88
Mina nedladdningar från Dell . . . . .	70	Innan du ringer . . . . .	90
Felsökare för maskinvara . . . . .	71	Kontakta Dell . . . . .	92
Dell Diagnostics . . . . .	71		

<b>Hitta mer information och resurser</b> .....	<b>93</b>
<b>Specifikationer</b> .....	<b>95</b>
<b>Bilaga</b> .....	<b>102</b>
Om Macrovision-produkter .....	102
Information för NOM eller den officiella mexikanska standarden (endast för Mexiko) .....	103
<b>Index</b> .....	<b>104</b>





# Ställa in din bärbara XPS-dator

Det här avsnittet innehåller information om hur du konfigurerar din bärbara Dell XPS-dator.

## Innan du ställer in datorn

Välj en plats för datorn som ger tillgång till en strömkälla, tillräcklig ventileringsyta och en jämn yta att placera datorn på.

Om luftcirkulationen hindras runt din bärbara dator kan den överhettas. För att förhindra överhettning ska du försäkra dig om att du lämnar ett utrymme på minst 5,1 cm (2 tum) på den högra och vänstra sidan. Placera aldrig datorn i ett slutet utrymme, som ett skåp eller en låda när den är påslagen.

 **VARNING!** För inte in föremål i luftventilerna, och se till att de inte blockeras eller blir dammiga. Låt inte Dell-datorn vara igång där luftcirkulationen är dålig exempelvis i en stängd portfölj eller på textilytor så som mattor eller filter. Om luftcirkulationen hindras kan datorn skadas eller fatta eld eller så kan datorns prestanda försämrans. Fläkten går igång när datorn blir för varm. Fläktljudet är helt normalt och innebär inte att det är fel på fläkten eller datorn.

 **VIKTIGT!** Om du ställer eller staplar tunga eller spetsiga föremål på datorn kan du orsaka bestående skada på datorn.

## Anslut nätadaptern

Anslut nätadaptern till datorn och anslut den sedan till ett eluttag eller överspänningsskydd.

**⚠ VARNING!** Nätadaptern är kompatibel med eluttag i hela världen. Strömkontakter och eluttagslistor är emellertid olika i olika länder. Om du använder felaktiga sladdar eller kopplar sladdar eller kontaktdosor på fel sätt, kan brand eller bestående skada på utrustningen uppstå.

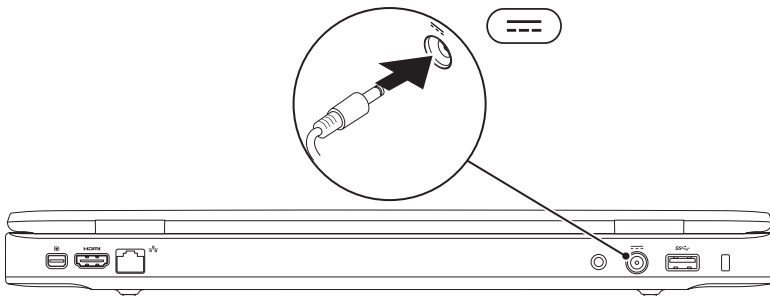

## Ansluta nätverkskabeln (tillval)

Om du använder en kabelbaserad nätverksanslutning ansluter du nätverkskabeln.

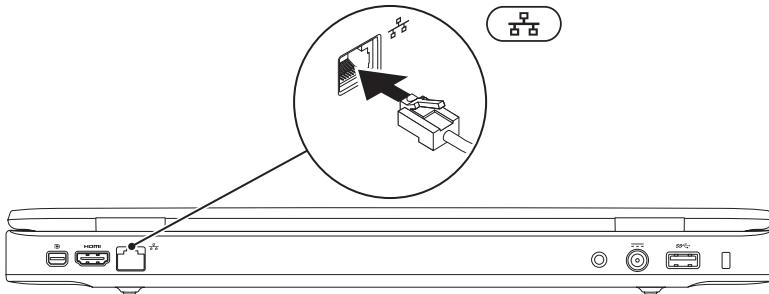

## Tryck på strömbrytaren

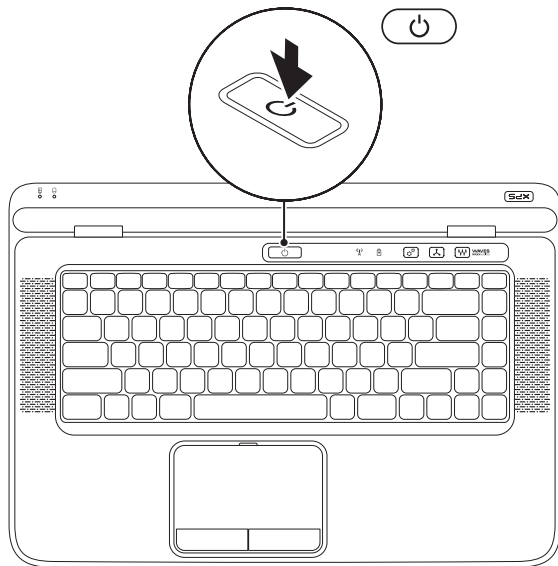

## Installera Microsoft Windows

Din Dell-dator är förkonfigurerad med operativsystemet Microsoft Windows. Om du installerar Windows för första gången följer du instruktionerna på skärmen. Stegen är obligatoriska och kan ta lite tid att slutföra. Windows installationsskärmar tar dig igenom flera olika steg, bland annat att acceptera licensavtal, ange inställningar och skapa en Internet-anslutning.

 **VIKTIGT! Avbryt inte konfigurationen av operativsystemet. Det kan göra datorn oanvändbar och du måste installera om operativsystemet.**

 **OBS!** För optimala datorprestanda rekommenderas det att du hämtar och installerar senaste BIOS och drivrutiner som finns tillgängliga för datorn på **[support.dell.com](https://support.dell.com)**.

 **OBS!** Mer information om operativsystemet och funktioner hittar du på **[support.dell.com/MyNewDell](https://support.dell.com/MyNewDell)**.

## Skapa systemåterställningsmedia (rekommenderat)

 **OBS!** Det rekommenderas att du skapar systemåterställningsmedia så snart som du konfigurerat Microsoft Windows.



Systemåterställningsmedia kan användas för att återställa datorn till det användningsläge den var i när du köpte datorn, samtidigt som du bibehåller datafilerna (utan att du behöver skivan med *operativsystemet*). Du kan använda systemåterställningsmediet om ändringar i maskinvara, programvara, drivrutiner eller andra systeminställningar har gjort att datorn inte längre fungerar som du önskar.

Du behöver följande för att skapa systemåterställningsmedia:



- Dell DataSafe Local Backup
- USB-minne med minimal kapacitet på 8 GB eller skiva av typ dvd-r/dvd+r/Blu-ray Disc

 **OBS!** Dell DataSafe Local Backup går inte att använda med omskrivbara skivor.

Skapa systemåterställningsmedia:

1. Kontrollera att nätadaptern är ansluten (se "Anslut nätadaptern" på sidan 8).
  2. Sätt in skivan eller USB-minnet i datorn.
  3. Klicka på **Start**  → **Alla program** → **Dell DataSafe Local Backup**.
  4. Klicka på **Create Recovery Media** (Skapa återställningsmedia).
  5. Följ anvisningarna på skärmen.
-  **OBS!** För information om hur du återställer operativsystemet med systemåterställningsmediet, se "Systemåterställningsmedia" på sidan 80.

## Installera SIM-kortet (tillval)

-  **OBS!** Du behöver inte installera ett SIM-kort om du använder ett EVDO-kort för att ansluta till Internet.
-  **OBS!** Du måste installera ett mini B-CAS-kort i SIM-kortplatsen för att ställa in och visa ISDB-T digital-tv i Japan.

Om du installerar ett SIM-kort (Subscriber Identity Module) på datorn så kan du ansluta till Internet. För att komma åt Internet måste du vara inom nätverket från din mobiltelefonsleverantör.

Så här installerar du SIM-kortet:

1. Stäng av datorn.
2. Ta bort batteriet (se "Ta bort och sätta tillbaka batteriet" på sidan 50).
3. I batterifacket, skjut in SIM-kortet i SIM-kortplatsen.
4. Sätt tillbaka batteriet (se "Ta bort och sätta tillbaka batteriet" på sidan 50).
5. Slå på datorn.

Ta bort SIM-kortet genom att trycka på och mata ut SIM-kortet.



## Ställa in din bärbara XPS-dator

- 1 batterifack
- 2 SIM-kortplats
- 3 SIM-kort

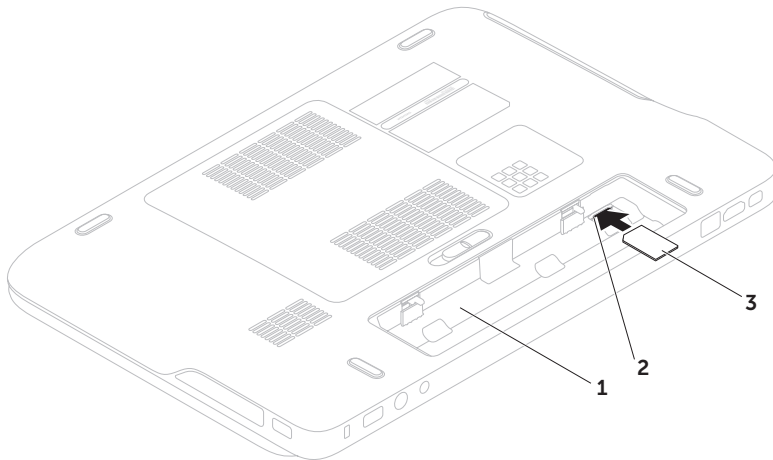

## Aktivera eller inaktivera trådlöst (tillval)

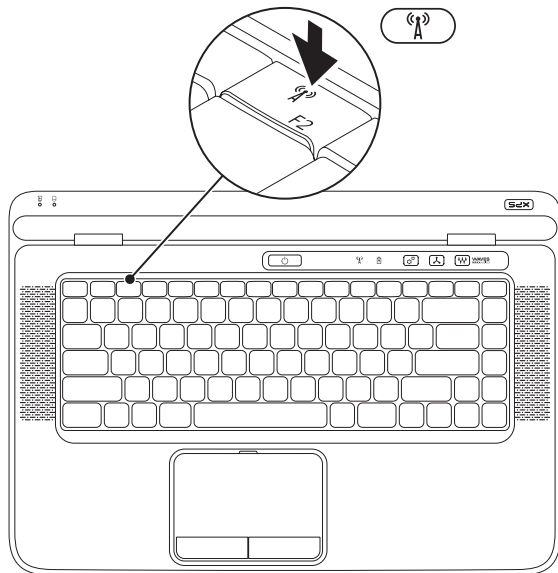

Så här aktiverar och inaktiverar du trådlöst:

1. Kontrollera att datorn är avstängd.
2. Tryck på tangenterna <Fn><F2> på tangentbordet.  
Den aktuella statusen för trådlös radio visas på skärmen.

Trådlöst aktiverat



Trådlöst inaktiverat



3. Tryck på tangenterna <Fn><F2> igen för att växla mellan aktiverad och inaktiverad trådlös radio.

 **OBS!** Med tangenterna <Fn><F2> kan du snabbt stänga av trådlös radio (Wi-Fi och Bluetooth), som när du är ombedd att stänga av all trådlös radio på ett flygplan.

## Ställa in trådlös bildskärm (tillval)

 **OBS!** Funktionen trådlös bildskärm kanske inte stöds av alla datorer. Information om maskinvaru- och programvarukrav för att ställa in trådlös bildskärm finns på [intel.com](https://www.intel.com).

Med funktionen trådlös bildskärm från Intel kan du dela datorbildskärmen till en tv utan att behöva använda några kablar. Du måste ansluta en trådlös bildskärmsadapter till tv:n innan den trådlösa bildskärmen kan ställas in.

 **OBS!** Den trådlösa bildskärmsadaptern levereras inte med datorn och måste köpas separat.

Om datorn har stöd för funktionen trådlös bildskärm så visas ikonen Intel Wireless Display  (trådlös bildskärm) på skrivbordet i Windows.

Så här ställer du in trådlös bildskärm:

1. Slå på datorn.
2. Kontrollera att trådlöst är aktiverat (se "Aktivera eller inaktivera trådlöst (tillval)" på sidan 16).
3. Anslut den trådlösa bildskärmsadaptern till tv:n.
4. Slå på tv:n.
5. Välj lämplig grafikkälla för tv:n, som till exempel HDMI1, HDMI2 eller S-Video.
6. Dubbelklicka på ikonen Intel Wireless Display  (trådlös bildskärm) på skrivbordet.  
Fönstret **Intel Wireless Display** (trådlös bildskärm) öppnas.
7. Välj **Scan for available displays** (sök efter tillgängliga bildskärmar).
8. Välj den trådlösa bildskärmsadaptern i listan **Detected wireless displays** (identifierade trådlösa bildskärmar).
9. Skriv in säkerhetskoden som visas på tv:n.

Så här aktiverar du trådlös bildskärm:

1. Dubbelklicka på ikonen Intel Wireless Display  (trådlös bildskärm) på skrivbordet.

Fönstret **Intel Wireless Display** (trådlös bildskärm) öppnas.

2. Välj **Connect to Existing Adapter** (anslut till befintlig adapter).

 **OBS!** Du kan hämta och installera den senaste drivrutinen för "Intel Wireless Display Connection Manager" från [support.dell.com](http://support.dell.com).

 **OBS!** Mer information om trådlös bildskärm finns i dokumentationen för den trådlösa bildskärmsadaptorn.

## Ställa in tv-mottagaren (tillval)

 **OBS!** Tillgängligheten för tv-mottagaren kan variera beroende på region.

Så här ställer du in tv-mottagaren:

1. Om det inte redan är isatt stänger du av datorn och sätter i mini B-CAS-kortet i SIM-kortplatsen på datorn (endast Japan).
2. Anslut tv-/digitalantennkabeln eller kabeladaptorn till antenn-in-kontakten på datorn.
3. Slå på datorn.
4. Klicka på **Start**  → **Alla program** → **Windows Media Center** → **Aktiviteter** → **Inställningar** → **TV**.
5. Följ anvisningarna på skärmen.

## Ställa in 3D-tv (tillval)

 **OBS!** För att ta reda på om din tv stöder 3D-funktionerna på datorn kan du läsa **Systemkrav** på [www.nvidia.com/3dtv](http://www.nvidia.com/3dtv).

1. Anslut datorn till 3D-tv:n med en HDMI-kabel.

 **OBS!** HDMI-kabeln överför både ljud- och videosignaler.

2. Ställ in HDMI 1.4 3D-tv:n:

a. Bläddra till inställningsmenyn för 3D-tv på tv:n.

b. Ställ in 3D-läget till **Automatiskt**.

c. Ställ in ögonordningen för glasögonen till **standard** eller **normal**.

 **OBS!** Ändra inte inställningen för ögonordningen när du använder NVIDIA 3DTV Play eftersom programmet kontrollerar tidsstyrningen för glasögonen.

 **OBS!** Om du inte kan se hela Windows-skrivbordet på tv:n använder du inställningarna för 3D-tv för att minska bildskärmsupplösningen.

 **OBS!** Mer information om hur du konfigurerar 3D-inställningarna finns i dokumentationen som levererades med tv:n.

3. Ställ in tv:n som primär bildskärm:

a. Högerklicka på skrivbordet och välj **NVIDIA Control Panel** (kontrollpanel för NVIDIA).

b. I fönstret **NVIDIA Control Panel** (kontrollpanel för NVIDIA) klickar du på **Display** (bildskärm) för att expandera valen (om de inte redan är expanderade) och klickar sedan på **Set up multiple display** (ställ in flera bildskärmar).

c. Högerklicka på 3D-tv:n och välj **Make this the Windows primary display** (gör denna till primär bildskärm för Windows) i avsnittet **Verify the display configuration** (verifiera bildskärmskonfigurationen).

4. Ställ in programmet NVIDIA 3DTV Play:
    - a. I fönstret **NVIDIA Control Panel** (kontrollpanel för NVIDIA) klickar du på **Stereoscopic 3D** (stereoskopisk 3D) för att expandera valen (om de inte redan är expanderade) och klickar sedan på **Set up Stereoscopic 3D** (ställ in stereoskopisk 3D).
    - b. Markera kryssrutan **Enable stereoscopic 3D** (aktivera stereoskopisk 3D).  
Installationsguiden för 3DTV Play visas.
    - c. Kontrollera att logotypen för 3DTV Play visas i kontrollpanelen.
  5. Ändra bildskärmsupplösningen så att den stämmer överens med upplösningen för typen av 3D-innehåll:
    - a. I fönstret **NVIDIA Control Panel** (kontrollpanel för NVIDIA) klickar du på **Display** (bildskärm) för att expandera valen (om de inte redan är expanderade) och klickar sedan på **Change resolution** (ändra upplösning).
    - b. För 3D-spel, ställ in upplösningen till **720 p, 1280 x 720** och uppdateringsintervallet till **60/59 Hz** i HD 3D-läge.
    - c. För Blu-ray 3D-uppspelning, ställ in upplösningen till **1080 p, 1920 x 1080** och uppdateringsintervallet till **24/23 Hz** i HD 3D-läge.
-  **OBS!** För tv-apparater som använder PAL-systemet med uppdateringshastigheter på 50 eller 100 Hz eller NTSC-system med uppdateringshastigheter på 60 eller 120 Hz ska upplösningen ställas in till **720 p** och uppdateringshastigheten till **60/59 Hz**.
-  **OBS!** Spelprestanda kan reduceras i HD 3D-läge även om 3DTV Play är inaktiverat. Maximera prestanda genom att välja HD- eller SD-läge när 3DTV Play är inaktiverat.
6. Kontrollera HDMI-ljudet på tv:n genom att spela upp en video, ett spel eller musik och justera volymen på tv:n.
-  **OBS!** Mer information om 3D-tv finns i "NVIDIA 3DTV Play" på sidan 57.

## Anslut till Internet (tillval)

Innan du kan ansluta till Internet måste du ha ett externt modem eller en nätverksanslutning och en Internet-leverantör (ISP).

Om du inte beställde ett externt USB-modem eller en WLAN-adapter kan du köpa dessa från **dell.com**.

### Skapa en kabelanslutning

- Om du använder en uppringd anslutning ska du ansluta en telesladd till det valfria externa USB-modemet och till telejacket i väggen innan du konfigurerar Internet-anslutningen.
- Om du använder DSL- eller kabel/satellit-modemanslutning kontaktar du din Internet-leverantör eller mobiltelefonsleverantör för installationsanvisningar.

Slutför configurationen av den kabelbaserade Internet-anslutningen genom att följa anvisningarna i "Skapa Internet-anslutningen" på sidan 23.

## Ställa in en trådlös anslutning

 **OBS!** Om du installerar en trådlös router läser du dokumentationen som levererades med routern.

Du måste ansluta till din trådlösa router innan du kan använda din trådlösa Internet-anslutning.

Så här skapar du en anslutning till en trådlös router:

1. Kontrollera att trådlöst är aktiverat på datorn (se "Aktivera eller inaktivera trådlöst (tillval)" på sidan 16).
2. Spara och stäng alla öppna filer och avsluta alla öppna program.
3. Klicka på **Start**  → **Kontrollpanelen**.
4. Skriv in **nätverk** i sökrutan och klicka sedan på **Nätverks- och delningscenter** → **Anslut till ett nätverk**.
5. Följ instruktionerna på skärmen för att fullborda installationen.



## Konfigurera Internet-anslutningen

Internet-leverantörer (ISP) och vad de erbjuder varierar. Kontakta din Internet-leverantör för erbjudanden i ditt land.

Om du inte kan ansluta till Internet men har lyckats ansluta någon gång tidigare kan Internet-leverantören ha problem med sin tjänst. Kontakta Internet-leverantören och hör efter hur det står till med tjänsten eller försök igen senare.

Ha informationen från Internet-leverantören klar. Om du inte har en Internet-leverantör kan du använda guiden **Anslut till Internet** för att skaffa en.

Konfigurera din Internet-anslutning:

1. Spara och stäng alla öppna filer och avsluta alla öppna program.
2. Klicka på **Start**  → **Kontrollpanelen**.
3. Skriv in **nätverk** i sökrutan och klicka sedan på **Nätverks- och delningscenter** → **Skapa en anslutning eller ett nätverk** → **Anslut till Internet**.

Fönstret **Anslut till Internet** visas.



- OBS!** Om du inte vet vilken typ av anslutning du ska välja klickar du på **Hjälp mig att välja** eller så kontaktar du din Internet-leverantör.
4. Följ instruktionerna på skärmen och använd installationsinformationen från din Internet-leverantör för att slutföra konfigurationen.

# Använda din bärbara XPS-dator

Det här avsnittet ger dig information om tillgängliga funktioner på din bärbara Dell XPS-dator.

## Höger sidas funktioner

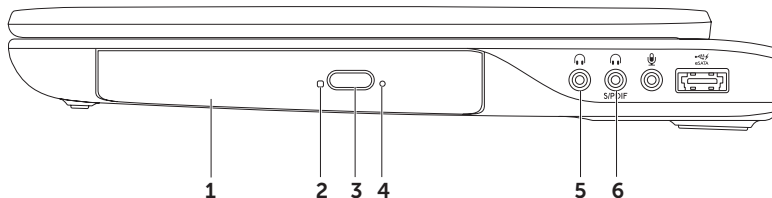

- 
- 1 Optisk enhet** — Spelar upp eller in cd-, dvd och Blu-ray Disc-skivor (tillval). Mer information finns i "Använda den optiska enheten" på sidan 44.

---

  - 2 Indikator för optisk enhet** — Blinkar när du trycker på utmatningsknappen för den optiska enheten eller när läsning sker från en skiva du satt i.

---

  - 3 Utmatningsknapp för optisk enhet** — Tryck på knappen för att öppna facket i den optiska enheten.

---

  - 4 Reservutmatningshål** — Använd hålet för att öppna facket i den optiska enheten om det inte öppnas när du trycker på utmatningsknappen. Mer information finns i "Använda reservutmatningshålet" på sidan 44.

---

  -  **Ljud ut-/hörlurskontakt** — Här kan du ansluta hörlurar eller strömförd högtalare eller ljudsystem.

---

  -  **Hörlurs-/digital S/PDIF-kombinationskontakt** — Här kan du ansluta förstärkare, högtalare eller tv för digitalt ljud ut. Den kan även användas för att ansluta hörlurar.  
**OBS!** Du måste använda en S/PDIF-adapter (mini-TOSLINK) för att ansluta en S/PDIF-kabel. S/PDIF-adaptern (mini-TOSLIN) levereras inte med datorn och måste köpas separat.

---

  -  **OBS!** Du kan ställa in 5.1-kanalhögtalare genom att använda de tre ljudkontaktorna (5, 6 och 7) eller S/PDIF-kontakten (6).

## Använda din bärbara XPS-dator

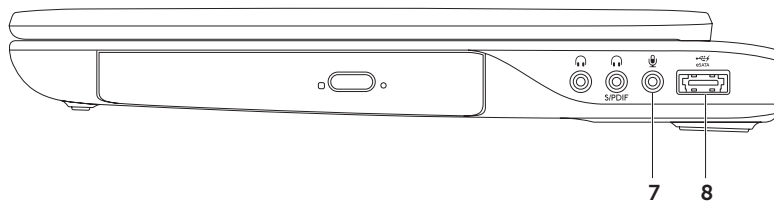

- 
- 7  **Ljud in-/mikrofonkontakt** — Här kan du ansluta en mikrofon eller en insignal för ljudprogram.
- 

- 8  **eSATA/USB-kombinationskontakt med USB PowerShare** — Här kan du ansluta eSATA-kompatibla enheter (som externa hårddiskar eller optiska enheter) eller USB-enheter (som mus, tangentbord, skrivare, extern hårddisk eller MP3-spelare). Med USB PowerShare-funktionen kan du ladda upp USB-enheter när datorn är på- eller avslagen eller i viloläge.

**OBS!** Vissa USB-enheter kanske inte laddar upp när datorn är avslagen eller i viloläge. Slå i så fall på datorn för att ladda upp enheten.

**OBS!** Om du stänger av datorn när du laddar upp en USB-enhet avbryts uppladdningen av enheten. För att fortsätta att ladda upp USB-enheten kopplar du bort den och sedan in den igen.

**OBS!** USB PowerShare-funktionen stängs automatiskt av när endast 10% av batteritiden återstår.

---

## Vänster sidas funktioner

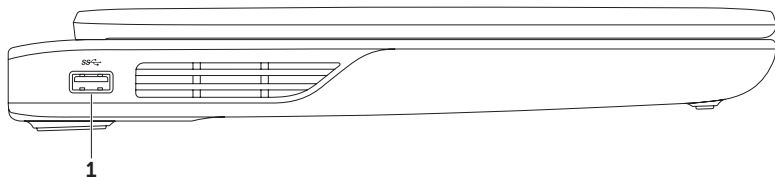

- 
- 1**  **USB 3.0-kontakt** — Ansluts till USB-enheter som mus, tangentbord, skrivare, extern hårddisk eller MP3-spelare. Erbjuder snabba dataöverföringar mellan datorn och USB-enheter.
-

## Framsidas funktioner

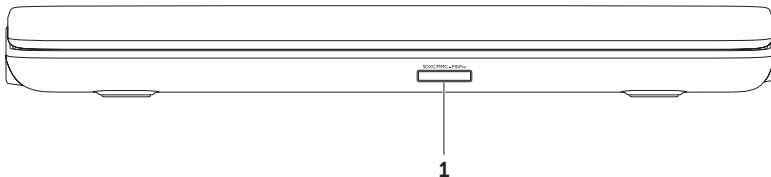

- 
- 1** SDXC/MMC - MS/Pro **9-i-1 mediakortläsare** — Ger dig möjlighet att snabbt och bekvämt visa och dela digitala bilder, musik, videoklipp och dokument som finns lagrade på minneskort. Information om minneskort som stöds finns i "Specifikationer" på sidan 95.

**OBS!** Datorn levereras med ett tomt plastkort på kortplatsen. Tomma kort skyddar lediga kortplatser mot damm och föroreningar. Spara det tomma kortet så att du kan använda det när du inte har något kort på kortplatsen. Det är inte säkert att tomma kort från andra datorer passar din dator.

---

## Baksidans funktioner

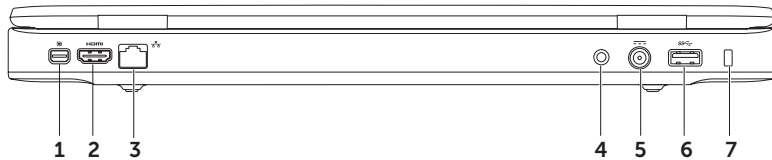



- 
-  **Mini-DisplayPort-kontakt** — Standardkontakt för digitalt gränssnitt för anslutning till externa DisplayPort-bildskärmar och -projektorer.

---

  -  **HDMI-kontakt** — Här kan du ansluta till en tv för både 5.1-ljud och videosignaler.  
**OBS!** När du använder en bildskärm kommer endast videosignalen att läsas.

---

  -  **Nätverkskontakt** — Här kan du ansluta datorn till ett nätverk eller en bredbandsenhet om du använder ett kabelbaserat nätverk.

---

  - 4 Antenn-in-kontakt (på modeller med stöd för antenn)** — Här kan du ansluta en extern antenn (medföljer) eller koaxialkabel för att visa program med hjälp av tv-mottagaren (tillval).

---

  -  **Nätadapterkontakt** — Här ansluter du nätadaptern för att ge datorn ström och ladda batteriet.

---

  -  **USB 3.0-kontakt** — Ansluts till USB-enheter som mus, tangentbord, skrivare, extern hårddisk eller MP3-spelare. Erbjuder snabba dataöverföringar mellan datorn och USB-enheter.

---

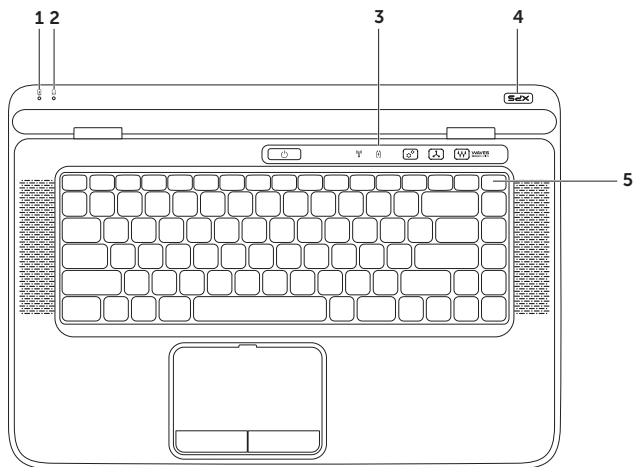

  - 7 Plats för kabellås** — Här kan du ansluta en kommersiellt tillgänglig säkerhetskabel till datorn.  
**OBS!** Innan du köper en säkerhetskabel, kontrollera att den passar i säkerhetskabeluttaget på datorn.
-

## Datorbasen och tangentbordet



- 
-  **Batteriindikator** — Visar batteriets laddningsstatus. För mer information om batteriindikatorn, gå till "Statuslampor och indikatorer" på sidan 36.

---

  -  **Indikator för hårddiskaktivitet** — Tänds när datorn läser eller skriver information. Indikatorn lyser med vitt sken när hårddisken är aktiv.  
 **VIKTIGT! Undvik att förlora data genom att aldrig stänga av datorn när indikatorn för hårddiskaktivitet lyser.**







---

  - Kontrollskena** — På skenan sitter strömbrytaren, statusindikatorer och pekkänsliga kontroller. För mer information om kontrollskenan, se "Kontrollskenas funktioner" på sidan 42.

---

  - Indikator för XPS-logotyp** — Indikatorn för XPS-logotypen visar strömtillstånden. För mer information om indikatorn för logotypen, gå till "Statuslampor och indikatorer" på sidan 36.

---

  - Rad med funktionstangenter** — På denna rad sitter tangenten för aktivering/inaktivering av dubbla bildskärmar , tangenten för aktivering/inaktivering av trådlöst , tangenten för batteristatus , tangenterna för att öka  och minska  ljusstyrkan, tangenten för aktivering/inaktivering av pekskivan  samt multimediatangenterna.  
För mer information om multimediatangenterna, se "Multimediatangenterna" på sidan 40.
-

## Använda din bärbara XPS-dator

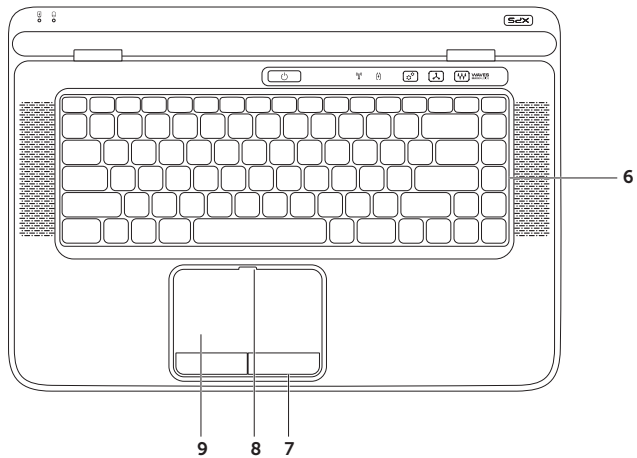

---

**6 Tangentbord/bakgrundbelyst tangentbord (tillval)** — Tangentbordet med bakgrundsbelysning gör tangenterna synliga i mörker genom att lysa upp symbolerna på tangenterna.



**Ljusstyrkeinställning för bakgrundsbelyst tangentbord** — Tryck på tangenterna <Fn><F6> för att växla mellan tre ljuslägen (i angiven ordning):

- halv ljusstyrka på tangentbordet
- hel ljusstyrka på tangentbordet
- ingen belysning

---

**7 Pekskivans knappar (2)** — Knappar för vänster- och högerklick som på en mus.

---

**8 Indikator för pekskiva** — Lyser när pekskivan är inaktiverad.

---

**9 Pekskiva** — Fungerar som en mus för att flytta markören, dra och flytta markerade objekt och vänsterklicka genom att slå lätt på ytan.

Pekskivan stödjer funktionerna **Rulla**, **Vänd**, **Zooma** och **Rotera**. Ändra inställningarna för pekskivan genom att dubbelklicka på ikonerna **Synaptics-pekskiva** i meddelandefältet på skrivbordet. Mer information finns i "Pekskivegester" på sidan 38.

**OBS!** Aktivera/inaktivera pekskivan genom att trycka på tangenterna <Fn><F3> på tangentbordet.

---

## Statuslampor och indikatorer

### Batteriindikator

	Indikatorstatus	Datorlägen	Batteriets laddningsstatus
<b>Nätadapter</b>	fast vitt sken	på/vänteläge/av/ viloläge	laddas
	av	på/vänteläge/av/ viloläge	helt uppladdat
<b>Batteri</b>	fast bärnstensfärgat sken	på/vänteläge	låg batteriladdning (≤ 10%)
	av	på/vänteläge/av/ viloläge av/viloläge	laddas inte

### Strömbrytarindikator eller indikator för XPS-logotyp

Indikatorstatus	Datorlägen
fast vitt sken	på
pulserande vitt sken	vänteläge
av	av/viloläge

 **OBS!** För information om strömproblem, se "Problem med elförsörjningen" på sidan 65.

## Inaktivering av batteriladdning

Du kan vara tvungen att inaktivera batteriladdningsfunktionen när du befinner dig på ett flygplan. Så här inaktiverar du snabbt batteriladdningsfunktionen:

1. Kontrollera att datorn är påslagen.
2. Klicka på **Start** .
3. I sökrutan skriver du **Engergialternativ** och trycker på <Retur>.
4. I fönstret **Engergialternativ** klickar du på **Dell Battery Meter** (Dell batterimätare).
5. I fönstret **Battery Settings** (batteriinställningar), klicka på **Turn off Battery Charging** (stäng av batteriladdning) och klicka sedan på **OK**.

 **OBS!** Batteriladdning kan även inaktiveras i systeminställningsprogrammet.

## Pekskivegester

### Rulla

Gör att du kan rulla genom innehåll.  
Funktionen rulla innehåller:

**Rulla vertikalt** — Gör att du kan rulla uppåt eller nedåt i det aktiva fönstret.

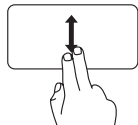

Flytta två fingrar uppåt eller nedåt för att rulla det valda objektet.

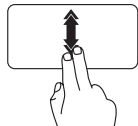

Flytta snabbt två fingrar uppåt eller nedåt för att aktivera automatisk rullning vertikalt.

Knacka på pekskivan för att stoppa den automatiska rullningen.

**Rulla horisontalt** — Gör att du kan rulla åt vänster eller åt höger i det aktiva fönstret.

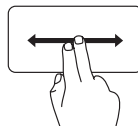

Flytta två fingrar åt vänster eller åt höger för att rulla det valda objektet.

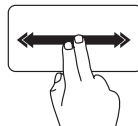

Flytta snabbt två fingrar åt vänster eller åt höger för att aktivera automatisk rullning horisontalt.

Knacka på pekskivan för att stoppa den automatiska rullningen.

### Vänd

Gör att du kan vända innehåll framåt eller bakåt beroende på riktningen som vändningen görs.

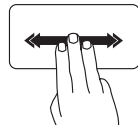

Flytta snabbt tre fingrar i den önskade riktningen för att vända innehållet i det aktiva fönstret.



## Zooma

Gör att du kan öka eller minska förstoringen av skärminnehållet. Funktionen zooma innehåller:

**Knip** – Gör att du kan zooma in eller ut genom att på pekskivan flytta isär eller dra ihop två fingrar.

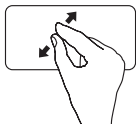

Zooma in:  
Flytta isär två fingrar för att förstora vyn av det aktiva fönstret.

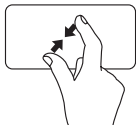

Zooma ut:  
Flytta ihop två fingrar för att förminska vyn av det aktiva fönstret.

## Rotera

Gör att du kan rotera skärmens aktiva innehåll. Funktionen rotera innehåller:

**Vrid** – Gör att du kan rotera det aktiva innehållet genom att använda två fingrar där ett finger är fast och det andra roterar.

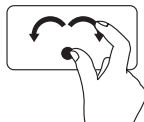

Håll tummen på plats, flytta pekfingret i en båge åt höger eller åt vänster för att rotera det valda objektet medurs eller moturs.

## Multimediakontrolltangenter

Multimediakontrolltangenterna sitter på raden med funktionstangenter på tangentbordet. Tryck på önskad tangent för att använda multimediakontrollerna. Du kan konfigurera multimediakontrolltangenterna med **systeminställningsprogrammet** (BIOS) eller **Windows Mobilitetscenter**.

### Systeminställningar

1. Tryck på <F2> under POST (Power On Self Test) för att starta systeminställningsprogrammet (BIOS).
2. I **Function Key Behavior** (funktionstangenterens beteende) väljer du **Multimedia Key First** (multimediatangent först) eller **Function Key First** (funktionstangent först).

**Function Key First (funktionstangent först)** — Detta är standardinställningen. Tryck på en funktionstangent för att utföra den associerade funktionen. För multimediaåtgärd trycker du på <Fn> + obligatorisk multimediatangent.

**Multimedia Key First (multimediatangent först)** — Tryck på en multimediatangent för att utföra den associerade multimediaåtgärden. För funktionstangenter trycker du på <Fn> + önskad funktionstangent.

 **OBS!** Alternativet **Multimedia Key First** (multimediatangent först) är endast tillgängligt i operativsystemet.

## Windows Mobilitetscenter

1. Tryck på tangenten <img alt="Windows logo" data-bbox="311 141 338 171"/>><X> eller rör vid kontrollen för Windows Mobilitetscenter  på kontrollskivan för att starta Windows Mobilitetscenter.
2. I raden med funktionstangenter väljer du **Funktionstangent** eller **Multimediatangent**.



---

 Stäng av ljudet

---

 Minska volymnivån

---

 Öka volymnivån

---

---

 Spela upp föregående spår eller kapitel

---

 Spela upp eller pausa

---

 Spela upp nästa spår eller kapitel

---

## Kontrollskensans funktioner

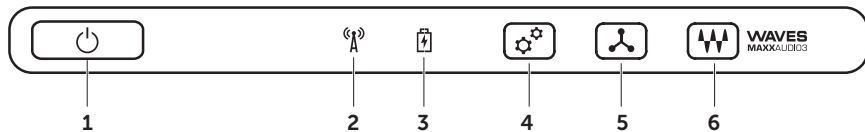

- 
-  **Strömbrytare och lampa** — Slår på eller av strömmen till datorn när den trycks in. Lampan på knappen visar strömtilståndet. För mer information om strömbrytarindikatorn, gå till "Statuslampor och indikatorer" på sidan 36.

---

  -  **Indikator för trådlöst** — Lyser när trådlöst är aktiverat. Mer information finns i "Aktivera eller inaktivera trådlöst (tillval)" på sidan 16.

---

  -  **Batteriindikator** — Visar batteriets laddningsstatus. För mer information om batteriindikatorn, gå till "Statuslampor och indikatorer" på sidan 36.  
**OBS!** Batteriet laddas när datorn strömförs med nätadaptern.

---

  -  **Kontroll för Windows Mobilitetscenter** — Rör vid kontrollen för att starta Windows Mobilitetscenter.

---

  -  **Kontroll för snabbstart** — Rör vid kontrollen för att starta ett program som du har definierat.

---

  -  **Kontroll för ljudkontrollpanel** — Rör vid kontrollen för att starta kontrollpanelen för **Dell Audio**. Med kontrollpanelen kan du ställa in ljud ut på datorn med studiokvalitet. Du kan även ändra ljudinställningarna som volym, inställning av externa högtalare och mikrofoninställning.
-

## Använda den optiska enheten

△ **VIKTIGT!** Tryck inte på den optiska enheten när du öppnar eller stänger den. Ha den optiska enheten stängd när du inte använder enheten.

△ **VIKTIGT!** Flytta inte på datorn när du spelar eller bränner en skiva.

Den optiska enheten spelar upp eller in cd-, dvd och Blu-ray Disc-skivor (tillval). När du sätter i skivorna, försäkra dig om att sidan med tryck eller skrift är vänd uppåt i facket i den optiska enheten.

Så här sätter du i en skiva i den optiska enheten:

1. Tryck på utmatningsknappen på den optiska enheten.
2. Dra ut facket i den optiska enheten.
3. Lägg skivan med etiketten uppåt mitt i facket i den optiska enheten och knäpp fast den på centrumtappen.
4. Skjut in skivfacket i den optiska enheten.

## Använda reservutmatningshålet

Om den optiska enheten inte matar ut skivfacket när du trycker på utmatningsknappen så kan du använda reservutmatningshålet för att öppna skivfacket. Så här öppnar du skivfacket med reservutmatningshålet:

1. Stäng av datorn.
2. Sätt in ett litet stift eller utböjt gem i reservutmatningshålet och tryck hårt tills skivfacket öppnas.

## Använda din bärbara XPS-dator

- 
- 1 skiva
  - 2 tapp
  - 3 optiskt skivfack
  - 4 reservutmatningshål
  - 5 utmatningsknapp
- 

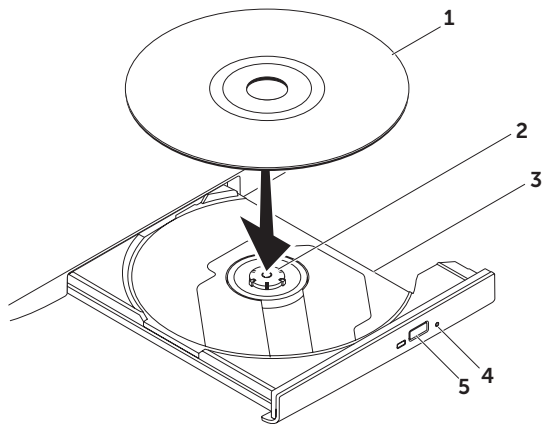

## Bildskärmens funktioner

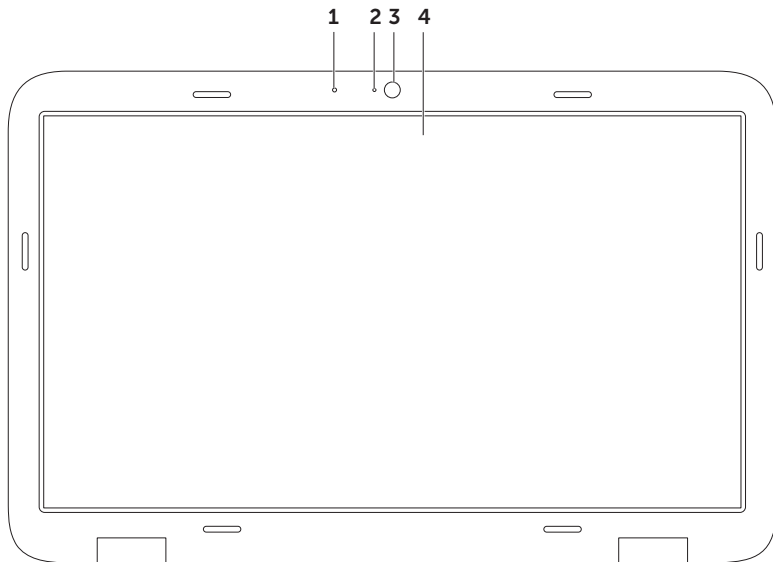



- 
- 1 Mikrofon** – Ger högkvalitetsljud för videokonferenser och röstinspelning.
  - 2 Kameraindikator** – Visar när kameran är på eller av.
  - 3 Kamera** – Inbyggd kamera för videoinspelning, konferens och chatt. Kameran stöder H.264 videokomprimeringscodec, vilket ger högkvalitativ video vid låga överföringshastigheter.
  - 4 Bildskärm** – Bildskärmen kan variera beroende på vilka tillval du gjorde när du köpte datorn. Bildskärmen kan stödja pekfunktionen om du valde detta alternativ när du köpte datorn. Information om pekskärmens gester finns i "Pekskärmens gester (tillval) på sidan 48.
-

## Pekskärmens gester (tillval)

 **OBS!** Vissa gester gäller för vissa program och kanske inte fungerar med alla program.

### Zooma

Gör att du kan öka eller minska förstoringen av skärminnehållet.

**Knip** – Gör att du kan zooma in eller ut genom att på skärmen flytta isär eller dra ihop två fingrar.



Zooma in:  
Flytta isär två fingrar för att förstora vyn av det aktiva fönstret.



Zooma ut:  
Flytta ihop två fingrar för att förminska vyn av det aktiva fönstret.

### Dröj

Ger dig åtkomst till extra information genom att simulera ett högerklick.

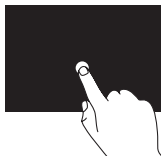

Tryck och håll ett finger på pekskärmen för att öppna sammanhangsberoende menyer.

### Vänd

Gör att du kan vända innehåll framåt eller bakåt beroende på riktningen som vändningen görs.

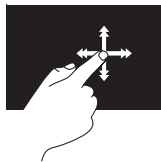

Flytta snabbt ett finger i önskad riktning för att bläddra igenom innehållet i det aktiva fönstret som du vänder sidor i en bok. Vänd fungerar även vertikalt när du navigerar genom innehåll som bilder eller låtar i en spellista.

## Rulla

Gör att du kan rulla genom innehåll.  
Rullfunktionen innehåller:

**Panorera** — Gör att du kan flytta fokus för det valda objektet om inte hela objektet är synligt.

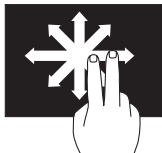

Flytta två fingrar i den önskade riktningen för att panorera det valda objektet.

**Rulla vertikalt** — Gör att du kan rulla uppåt eller nedåt i det aktiva fönstret.

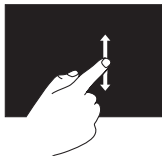

Flytta ett finger uppåt eller nedåt för att aktivera rullning vertikalt.

**Rulla horisontalt** — Gör att du kan rulla åt vänster eller åt höger i det aktiva fönstret.

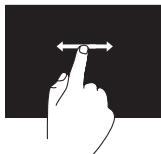

Flytta ett finger åt vänster eller höger för att aktivera rullning horisontalt.

## Rotera

Gör att du kan rotera skärmens aktiva innehåll.

**Vrid** — Gör att du kan rotera det aktiva innehållet med två fingrar.



Håll ett finger eller tummen på en plats och flytta ett annat finger i en båge åt höger eller åt vänster. Du kan även rotera det aktiva innehållet genom att flytta båda fingrarna i en cirkulär rörelse.

## Ta bort och sätta tillbaka batteriet

 **WARNING!** Innan du utför någon av åtgärderna i det här avsnittet ska du läsa igenom och följa anvisningarna i produktinformationsguiden.

 **WARNING!** Om du använder ett inkompatibelt batteri kan risken för brand eller explosion öka. Använd bara ett batteri från Dell i datorn. Använd inte batterier från andra datorer.

 **WARNING!** Stäng av datorn och ta bort externa kablar (inklusive nätadaptern) innan du tar bort batteriet.

Så här tar du bort batteriet:

1. Stäng av datorn och vänd den upp och ner.
2. Skjut batteriets frigöringsknapp åt sidan.
3. Vinkla batteriet och lyft upp det och ta bort det från datorn.

Så här sätter du tillbaka batteriet:

1. Rikta in flikarna på batteriet med spåren i batterifacket.
2. Tryck ned batteriet tills frigöringsknappen klickar.

- 1 batteriets frigöringsknapp
- 2 batteri
- 3 flikar (3)

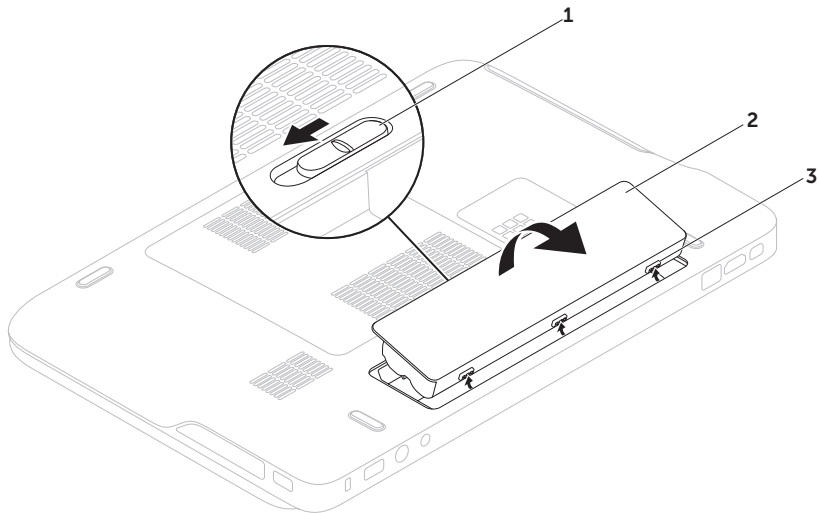

## Programvarufunktioner

### FastAccess programvara för ansiktsigenkänning

Datorn kan ha funktionen FastAccess ansiktsigenkänning. Funktionen hjälper till att hålla Dell-datorn säker genom att lära in ditt ansiktes unika utseende och använda detta för att verifiera din identitet och automatiskt ange inloggningsinformation där du normalt själv skriver in denna information (som vid inloggning till ett Windows-konto eller till säkra webbplatser). För mer information klickar du på **Start**  → **Alla program** → **FastAccess**.

## Produktivitet och kommunikation

Du kan använda datorn för att skapa presentationer, broschyrer, gratulationskort, reklamblad och kalkylblad. Du kan även redigera och visa digitala fotografier och bilder. Du kan se vilken programvara som finns installerad på datorn på beställningen.



När du är ansluten till Internet kan du besöka webbplatser, konfigurera ett e-postkonto, hämta eller ladda ned filer.

## Underhållning och multimedia

Du kan titta på video, spela dataspel, skapa cd-/dvd-skivor, lyssna på musik och radiostationer från Internet med datorn.

Du kan hämta eller kopiera bild- och videofiler från bärbara enheter som digitalkameror och mobiltelefoner. Ytterligare programvaror (tillval) gör att du kan organisera och skapa musik- och videofiler som kan spelas in på skiva, sparas på bärbara produkter som en MP3-spelare och handhållna underhållningsenheter eller spelas och visas direkt på en ansluten tv, projektor eller hemmabioutrustning.

## Säkerhetskopiering med Dell DataSafe Online

-  **OBS!** Dell DataSafe Online stöds endast av Windows operativsystem.
-  **OBS!** Det rekommenderas en bredbandsanslutning för snabba sändnings-/hämtningshastigheter.

Dell DataSafe Online är en automatiserad tjänst för säkerhetskopiering och återhämtning som hjälper till att skydda din data och andra viktiga filer från katastrofala händelser som stöld, brand och naturkatastrofer. Du kan nå tjänsten på datorn med ett lösenordsskyddat konto.

Gå till **DellDataSafe.com** för mer information.

Schemalägga säkerhetskopieringar:

1. Dubbelklicka på ikonen Dell DataSafe Online  i meddelandefältet på skrivbordet.
2. Följ anvisningarna på skärmen.

## Dell Stage

Programvaran Dell Stage ger dig tillgång till dina bästa media- och multipekprogram.

Starta Dell Stage genom att klicka på **Start**  → **Alla program** → **Dell Stage** → **Dell Stage**.

 **OBS!** Vissa program på Dell Stage kan även startas från menyn **Alla program**.

Du kan anpassa Dell Stage på följande sätt:

- Arrangera om en programgenväg — Markera och håll inne programgenvägen tills den blinkar och dra programgenvägen till önskad plats på Dell Stage.
- Minimera — Dra fönstret Dell Stage till skärmens underkant.
- Anpassa — Markera inställningsikonen och välj det önskade alternativet.

Följande program finns på Dell Stage:

-  **OBS!** Vissa program kanske inte är tillgängliga beroende på valen du gjorde när du köpte datorn.
- MUSIC — Spela musik eller bläddra i dina musikfiler sorterade efter album, artist eller titel. Du kan även lyssna på radiostationer från hela världen. Med programmet Napster (tillval) kan du hämta låtar när du är ansluten till Internet.
- YOUPAINT — Rita och ändra bilder.
- GAMES — Spela pekaktiverade spel.
- DOCUMENTS — Ger snabb åtkomst till mappen Dokument på datorn.



- PHOTO — Visa, organisera och ändra dina bilder. Du kan skapa bildspel och samlingar av dina bilder och överföra dem till **Facebook** eller **Flickr** när du är ansluten till Internet.
- DELL WEB — Ger en förhandsvisning av upp till fyra favoritwebbplatser. Klicka eller knacka på förhandsvisningen av webbplatsen för att öppna den i webbläsaren.
- VIDEO — Visa videor. Med programmet CinemaNow (tillval) kan du köpa eller hyra filmer och tv-shower när du är ansluten till Internet.
- SHORTCUTS — Ger dig snabb åtkomst till program du ofta använder.
- STICKYNOTES — Skapa anteckningar eller påminnelser med tangentbordet eller pekskärmen. Dessa anteckningar visas på den elektroniska anslagstavlan nästa gång du startar STICKYNOTES. Du kan även spara anteckningar på skrivbordet.
- Web Tile — Ger en förhandsvisning av upp till fyra favoritwebbplatser. Med Tile kan du lägga till, ändra eller ta bort en förhandsvisning av en webbplats. Klicka eller knacka på förhandsvisningen av webbplatsen för att öppna den i webbläsaren. Du kan även skapa flera Web Tiles med Apps Gallery.

## NVIDIA Optimus-teknik (tillval)

Din bärbara XPS-dator är utrustad med NVIDIAs Optimus-teknik. Optimus-tekniken förbättrar datorns prestanda samtidigt som den minimerar påverkan på batteritiden. Med den här tekniken kan du kombinera kapaciteten för grafikprocesser i den inbyggda Intel grafikprocessorn (GPU) med den separata NVIDIA GPU-enheten när du kör grafikintensiva program som till exempel 3D-spel. NVIDIA GPU-enheten slås endast på för förinställda program vilket förlänger batteritiden.

Optimus-tekniken aktiveras med en programprofil. När ett program startas kontrollerar grafikdrivrutinen om programmet har en associerad programprofil.

- Om det finns en programprofil aktiveras NVIDIA GPU-enheten och programmet körs i prestandaläge. NVIDIA GPU-enheten inaktiveras automatiskt av när programmet stängs.
- Om det inte finns en programprofil används endast den inbyggda Intel GPU-enheten.

Standardlistan med programprofiler uppdateras regelbundet av NVIDIA och hämtas automatiskt till datorn när du är ansluten till Internet.

Du kan även skapa programprofiler för vilket program som helst på datorn. Det kan du behöva göra för nya spel eller program som inte har en standardprogramprofil.

## Ändra inställningar i programprofilen

1. Högerklicka på skrivbordet och välj **NVIDIA Control Panel** (kontrollpanel för NVIDIA).
2. I fönstret **NVIDIA Control Panel** (kontrollpanel för NVIDIA) klickar du på **3D Settings** (3D-inställningar) för att expandera valen (om de inte redan är expanderade) och klickar på **Manage 3D Settings** (hantera 3D-inställningar).
3. På fliken **Programinställningar** klickar du på **Lägg till** och bläddrar till programmens körbara fil (.exe). Nu kan du ändra inställningarna för programmet.

Om du vill ändra inställningarna för ett visst program så väljer du upp programmet i listan **Select a program to customize:** (välj program att anpassa:) och gör önskade ändringar.

-  **OBS!** För mer information om alternativ och inställningar i kontrollpanelen för NVIDIA klickar du på **Hjälp**.

## NVIDIA 3DTV Play

Med det förinstallerade programmet NVIDIA 3DTV Play kan du spela 3D-spel, titta på Blu-ray 3D-videor och bläddra bland 3D-fotografier.

### 3D-spel

Programmet NVIDIA 3DTV Play stöder samma spel som NVIDIA 3D Vision.

-  **OBS!** En lista med 3D-spel som stöds finns på **www.nvidia.com**.

### Spela spel i 3D

1. Starta spelet i fullskärmsläge.
2. Om ett meddelande visas som säger att det aktuella läget inte är kompatibelt med HDMI 1.4 så ställer du spelupplösningen till **720 p, 1280 x 720** i HD 3D-läge.

### Kortkommandon

Nedan följer några av de kortkommandon som finns för 3D-spel:

Tangent	Beskrivning	Funktion
<Ctrl><t>	Visa/dölj stereoskopiska 3D-effekter	Slå 3DTV Play av/på <b>OBS!</b> Spelprestanda kan reduceras när HD 3D-läge används även om 3DTV Play är inaktiverat. Maximera prestanda genom att välja HD- eller SD-läge när 3DTV Play är inaktiverat.
<Ctrl><F4>	Ökar 3D-djupet	Ökar 3D-djupet i realtid för det aktuella spelet.
<Ctrl><F3>	Minskar 3D-djupet	Minskar 3D-djupet i realtid för det aktuella spelet.
<Ctrl><F11>		Fångar en 3D-skärmbild av det aktuella spelet och sparar filen i mappen <b>Mina dokument\NVSteroscopic3D.IMG.</b> Visa filen med NVIDIA 3D Photo Viewer.
<Ctrl><Alt><Insert>	Visa/dölj kompatibilitetsmeddlandet i spelet	Visar de av NVIDIA rekommenderade inställningarna för det aktuella spelet.

---

<Ctrl><F6>	Ökar konvergensen	Flyttar objekt närmare dig; maximal konvergens placerar alla objekt framför scenen i ditt utrymmer; används även för att placera lasersiktet.
<Ctrl><F5>	Minskar konvergensen	Flyttar objekt bort från dig; minimal konvergens placerar alla objekt bakom scenen i ditt utrymmer; används även för att placera lasersiktet.

---

### Anpassa kortkommandon

Så här anpassar du kortkommandona:

1. Högerklicka på skrivbordet och välj **NVIDIA Control Panel** (kontrollpanel för NVIDIA).
2. I fönstret **NVIDIA Control Panel** (kontrollpanel för NVIDIA) klickar du på **Stereoscopic 3D** (stereoskopisk 3D) för att expandera valen (om de inte redan är expanderade) och klickar sedan på **Set keyboard shortcuts** (ställ in kortkommandon).
3. Klicka på rutan som visar kortkommandot du vill ändra.
4. Tryck på önskad tangentkombination.
5. Klicka på **OK** för att spara och avsluta.

## 3D-fotografier

Du kan visa stereoskopiska 3D-fotografier med NVIDIA Photo Viewer som finns i programmet NVIDIA 3DTV Play. Med fotovisaren kan du redigera 3D-effekterna för fotografier.

 **OBS!** För mer information om hur fotovisaren används och för att hämta 3D-fotografier, gå till [www.nvidia.com](http://www.nvidia.com).

## Blu-ray 3D

Med programmet NVIDIA 3DTV Play kan du titta på Blu-ray 3D-videor med upplösningen 1 080 p. För 3D Blu-ray-uppspelning, ställ in upplösningen till **1 080 p, 1920 x 1080** och uppdateringsintervallet till **24/23 Hz** i HD 3D-läge. För att titta på Blu-ray 3D-videor använder du programmet CyberLink Power DVD som finns installerat på datorn. Programmet CyberLink Power DVD hittar automatiskt din 3D-tv.

 **OBS!** För mer information om alternativ och inställningar i CyberLink PowerDVD klickar du på **Hjälp** inuti programmet.

 **OBS!** För mer information om hur du använder Blu-ray 3D, gå till [www.nvidia.com](http://www.nvidia.com).

 **OBS!** För att se kunskapsartiklar och vanliga frågor, gå till [support.nvidia.com](http://support.nvidia.com).

## Sensor för fritt fall

En sensor för fritt fall skyddar datorns hårddisk från möjlig skada genom att upptäcka om datorn befinner sig i fritt fall om den tappas av misstag. När fritt fall upptäcks placeras hårddisken i ett *säkert läge* för att förhindra skada på hårddiskens läs-/skrivhuvud och möjlig dataförlust. Hårddisken återgår till normal drift när den inte längre befinner sig i fritt fall.

# Lösa problem

Det här avsnittet innehåller felsökningsinformation för datorn. Om du inte kan lösa ditt problem med hjälp av följande anvisningar läser du "Använda supportverktyg" på sidan 69 eller "Kontakta Dell" på sidan 92.

 **WARNING! Endast utbildad servicepersonal ska ta bort datorhöljet. Se *Servicehandboken* på [support.dell.com/manuals](http://support.dell.com/manuals) för avancerade serviceinstruktioner.**

## Pipkoder

Datorn kan ge ifrån sig ett antal ljudsignaler vid uppstart om det finns fel eller problem. Denna serie med ljudsignaler, som kallas för en pipkod, identifierar ett problem. Om detta sker, skriv ner pipkoden och kontakta Dell (se "Kontakta Dell" på sidan 92) för hjälp.

 **OBS!** För utbyte av delar, se *Servicehandboken* på [support.dell.com](http://support.dell.com).

Pipkod	Möjligt problem
Ett	Möjligt fel på moderkortet – kontrollsumme fel för BIOS ROM
Två	Inget RAM-minne hittades <b>OBS!</b> Om du installerat eller bytt ut minnesmodulen, se till att minnesmodulen sitter fast ordentligt.
Tre	Möjligt fel på moderkortet – kretsuppsättningsfel
Fyra	Fel vid läsning från/skrivning till RAM
Fem	Fel på realtidsklockan
Sex	Fel i grafikkort eller krets
Sju	Fel i processor
Åtta	Fel i bildskärm



## Problem med pekskärmen

Vissa eller alla multipekfunktioner fungerar inte —

- Vissa pek- och multipekfunktioner kan vara inaktiverade. Aktivera dem genom att dubbelklicka på ikonen **Snärtingar**  i meddelandefältet på skrivbordet. I fönstret **Penna och pekskärm** väljer du fliken **Pekskärm** och kontrollerar att alternativen **Använd fingret för inmatning** och **Aktivera flertrycksgester och flertryckshandskrift** är markerade.
- Multipekfunktionen kanske inte stöds av programmet.
- Peksjärmen kalibrerades på fabriken och måste inte kalibreras om. Om du väljer att kalibrera peksjärmen klickar du på **Start**  → **Kontrollpanelen** → **Maskinvara och ljud** → **Inställningar för Tablet PC** → **Kalibrera...**

 **OBS!** Felaktig kalibrering kan leda till onoggrannhet i pekkänsligheten.

**Om peksjärmens känslighet minskar** — Det kan finnas främmande partiklar (som klibb från tejp eller självhäftande blad) som blockerar peksjärvens sensorer. För att ta bort dessa partiklar:

1. Stäng av datorn.
2. Koppla bort nätadaptorn från vägguttaget.

 **VIKTIGT! Använd inte vatten eller rengöringsmedel för att torka av peksjärmen.**

3. Använd en ren, luddfri trasa (vid behov kan du spraya ett mildt, icke repande rengöringsmedel eller vatten på trasan, men inte på skärmen) och torka av peksjärvens yta och sidor för att ta bort smuts och fingeravtryck.

## Problem med nätverk

### Trådlösa anslutningar

**Om den trådlösa nätverksanslutningen förloras** — Den trådlösa routern är nedkopplad eller så har trådlös anslutning inaktiverats på datorn.

- Kontrollera att din trådlösa router är påslagen och ansluten till din datakälla (kabelmodem eller nätverkshubb).
- Kontrollera att trådlöst är aktiverat på datorn (se "Aktivera eller inaktivera trådlöst (tillval)" på sidan 16).
- Etablera anslutningen med den trådlösa routern igen (se "Konfigurera en trådlös anslutning" på sidan 22).
- En störning kan blockera eller störa den trådlösa anslutningen. Försök med att flytta datorn närmare den trådlösa routern.

### Kabelbaserade anslutningar

**Om den kabelbaserade nätverksanslutningen är förlorad** — Kabeln är lös eller skadad.

- Kontrollera att nätverkskabeln är ansluten och inte skadad.

## Problem med strömförsörjningen

**Om strömindikatorn inte lyser** — Datorn är antingen avstängd, i vänteläge eller får ingen ström.

- Tryck på strömbrytaren. Datorn återupptar normal drift om den är avstängd eller i vänteläge.
- Sätt i nätadapterkabeln igen i nätkontakten på datorn och eluttaget.
- Om nätadapterkabeln är ansluten till en förgreningsdosa kontrollerar du att förgreningsdosan är ansluten till ett eluttag och att den inte är avstängd. Ta bort alla eventuella strömskydd, förgreningsdosor och förlängningsladdar och prova om datorn startar korrekt.

- Kontrollera att eluttaget fungerar genom att ansluta något annat till det, exempelvis en lampa.
- Kontrollera nätadapterns kabelanslutningar. Om nätadaptern har en lampa kontrollerar du att lampan på nätadaptern är på.

**Om strömindikatorn lyser med fast vitt sken och datorn inte svarar** — Bildskärmen kanske inte svarar.

- Tryck på strömbrytaren tills datorn stängs av och slå sedan på den igen.
- Om problemet kvarstår kontakter du Dell (se "Kontakta Dell" på sidan 92).

## Lösa problem

**Om strömindikatorn lyser med pulserande vitt sken** — Datorn är i vänteläge eller så kanske bildskärmen inte svarar.

- Tryck på någon av tangenterna på tangentbordet, flytta den anslutna musen eller ett finger på pekskivan, eller tryck på strömbrytaren för att återgå till normalläge.
- Om bildskärmen inte svarar, tryck på strömbrytaren tills datorn stängs av och slå sedan på den igen.
- Om problemet kvarstår kontaktar du Dell (se "Kontakta Dell" på sidan 92).

**Om du har stött på störningar som hindrar mottagning på datorn** — En icke önskad signal skapar en störning genom att störa eller blockera andra signaler. Några möjliga störningskällor är:

- Förlängningssladdar för ström, tangentbord och mus.
- För många enheter anslutna till samma grenuttag.
- Flera förgreningsdosor anslutna till samma eluttag.

## Problem med minne

**Om du får ett meddelande om att minnet inte räcker** —

- Spara och stäng alla öppna filer och avsluta alla öppna program som du inte använder och se om det löser problemet.
- Minneskraven finns i programmens dokumentation. Vid behov, installera extra minne (se *Servicehandboken* på [support.dell.com/manuals](http://support.dell.com/manuals)).
- Sätt tillbaka den eller de minnesmoduler som du har i motsvarande kontakter (se *Servicehandboken* på [support.dell.com/manuals](http://support.dell.com/manuals)).
- Om problemet kvarstår kontaktar du Dell (se "Kontakta Dell" på sidan 92).

**Om andra problem med minnet uppstår** —

- Kör Dell Diagnostics (se "Dell Diagnostics" på sidan 71).
- Om problemet kvarstår kontaktar du Dell (se "Kontakta Dell" på sidan 92).

## Problem med låsningar och programvara

**Om datorn inte startar** — Kontrollera att nätadapterkabeln är korrekt ansluten till datorn och till eluttaget.

**Om ett program hänger sig** —

Avsluta programmet:

1. Tryck på <Ctrl><Skift><Esc> samtidigt.
2. Klicka på **Program**.
3. Markera det program som inte längre svarar.
4. Klicka på **Avsluta aktivitet**.

**Om ett program kraschar ofta** — Kontrollera programdokumentationen. Avinstallera och installera om programmet om det behövs.

 **OBS!** Det finns oftast installationsanvisningar för programvaran i tillhörande dokumentation eller på medföljande cd-skiva.

**Om datorn inte svarar eller en helt blå skärm visas** —

 **VIKTIGT!** Du kan förlora data om du inte kan stänga av datorn på det vanliga sättet via operativsystemet.

Om datorn varken svarar på tangentnedtryckningar eller musrörelser håller du strömbrytaren intryckt i minst 8-10 sekunder tills datorn stängs av. Starta sedan om datorn.

**Ett program är avsett för en tidigare version av Microsoft Windows operativsystem** —

Kör guiden för programkompatibilitet. Guiden Programkompatibilitet konfigurerar program så att de körs i en miljö som liknar en tidigare version av operativsystemet Microsoft Windows.

## Lösa problem

Att köra guiden Programkompatibilitet:

1. Klicka på **Start**  → **Kontrollpanelen** → **Program** → **Kör program som har skapats för tidigare versioner av Windows**.
2. Klicka på **Nästa** när startsidan visas.
3. Följ anvisningarna på skärmen.

### Om andra problem med programvara uppstår —

- Säkerhetskopiera filerna omedelbart.
- Använd ett antivirusprogram för att kontrollera att det inte finns virus på hårddisken eller cd-skivorna.
- Spara och stäng alla öppna filer och program och stäng av datorn på menyn **Start** .
- Se efter i programdokumentationen eller kontakta återförsäljaren av programvaran:
  - Se till att programmet är kompatibelt med det operativsystem som är installerat på datorn.

- Se till att datorn uppfyller de minimikrav för maskinvara som krävs för att köra programmet. Dokumentationen för programmet innehåller mer information.
- Se till att programmet är rätt installerat och konfigurerat.
- Kontrollera att drivrutinerna inte står i konflikt med andra program.
- Avinstallera och installera om programmet om det behövs.
- Skriv ned de felmeddelanden som visas för att hjälpa till vid felsökning när du kontaktar Dell.

# Använda supportverktyg

## Dell Support Center

**All support du behöver – en bekväm plats.**

**Dell Support Center** tillhandahåller systemvarningar, erbjudande om prestandaförbättring, systeminformation samt länkar till ytterligare Dell-verktyg och diagnostiktjänster.

Starta programmet genom att klicka på **Start**  → **Alla program** → **Dell** → **Dell Support Center** → **Launch Dell Support Center** (starta Dell Support Center).

På hemsidan för **Dell Support Center** visas datorns modellnummer, servicenummer, expresskod, garantistatus och meddelande för förbättring av datorns prestanda.

Hemsidan innehåller även länkar som du använder för att nå:

**PC Checkup** – Kör maskinvarudiagnostik, se vilka program som tar upp det maximala minnet på hårddisken och spåra ändringarna som görs på datorn varje dag.

### Verktyg i PC Checkup

- **Drive Space Manager (hanterare av hårddiskutrymme)** – Hantera hårddisken med en visuell representation av utrymmet som varje filtyp använder.
- **Performance and Configuration History (prestanda- och konfigurationshistorik)** – Övervaka systemhändelser och ändringar över tid. Detta verktyg visar alla maskinvaruskanningar, systemändringar, kritiska händelser och återställningspunkter på den dagen som de inträffade.

## Använda supportverktyg

**Detailed System Information (detaljerad systeminformation)** — Visa detaljerad information om konfigurationen av maskinvara och operativsystem; kom åt kopior av servicekontrakt, garantiinformation och alternativ för förlängd garanti.

**Get Help (få hjälp)** — Visa alternativ för Dells tekniska support, kundsupport, genomgångar och utbildning, online-verktyg, Ägarens handbok, garantiinformation, vanliga frågor osv.

**Backup and Recovery (säkerhetskopiering och återställning)** — Skapa återställningsmedia, kör återställningsverktyg och säkerhetskopiering online.

**System Performance Improvement Offers (erbjudande om prestandaförbättring)** — Inhandla programvaru- och maskinvarulösningar som hjälper till att förbättra systemets prestanda.

För mer information om **Dell Support Center** och för att hämta och installera tillgängliga supportverktyg, gå till **DellSupportCenter.com**.

## Mina nedladdningar från Dell

För vissa programvaror som är förinstallerade på din nya Dell-dator medföljer det inte någon säkerhetskopia på cd- eller dvd-skiva. Dessa programvaror finns på webbplatsen Mina nedladdningar från Dell. Från denna webbplats kan du hämta tillgängliga programvaror för återinstallation eller för att skapa egna säkerhetskopior.

Så här registrerar och använder du Mina nedladdningar från Dell

1. Gå till **downloadstore.dell.com/media**.
2. Följ instruktionerna på skärmen för att registrera och hämta programvaran.
3. Återinstallera programvara eller skapa en säkerhetskopia för framtida användning.



## Felsökare för maskinvara



Om en enhet antingen inte upptäcks av operativsystemet eller identifieras men är felaktigt konfigurerad, kan du använda Enhetshanteraren eller **Felsökare för maskinvara** för att lösa problemet.

Så här startar du Felsökare för maskinvara:

1. Klicka på **Start**  → **Hjälp och support**.
2. Skriv *felsökare för maskinvara* i sökfältet och tryck på <Retur> för att starta sökningen.
3. I sökresultaten väljer du det alternativ som beskriver problemet på bästa sätt, och följer resterande felsökningsinstruktioner.

## Dell Diagnostics

Om du får problem med din dator utför du kontrollerna som beskrivs i "Problem med låsningar och programvara" på sidan 67 och kör Dell Diagnostics innan du kontaktar Dell och ber om hjälp.



-  **OBS!** Dell Diagnostics fungerar bara på Dell-datorer.
-  **OBS!** *Drivers and Utilities*-skivan medföljer inte alla datorer.

Säkerställ att den enhet som du vill testa visas i systeminstallationsprogrammet och är aktiv. Tryck på <F2> under POST (Power On Self Test) för att starta systeminställningsprogrammet (BIOS).

Starta Dell Diagnostics från hårddisken eller från *Drivers and Utilities*-skivan.

### Starta Dell Diagnostics från hårddisken

Dell Diagnostics finns på en dold diagnostikpartition på hårddisken.

-  **OBS!** Kontakta Dell för hjälp om bildskärmen inte fungerar (se "Kontakta Dell" på sidan 92).
- 1. Säkerställ att datorn är ansluten till ett eluttag som är känt för att fungera riktigt.
- 2. Starta (eller starta om) datorn.
- 3. När DELL-logotypen visas trycker du direkt på <F12>. Välj **Diagnostics** från startmenyn och tryck på <Retur>. Detta kan anropa PSA (Pre-Boot System Assessment) på din dator.
-  **OBS!** Om du väntar för länge och operativsystemets logotyp visas, fortsätter du att vänta tills skrivbordet i Microsoft Windows visas. Stäng sedan av datorn och försök igen.

 **OBS!** Får du ett meddelande om att ingen partition för diagnostikverktyget hittades kör du Dell Diagnostics från *Drivers and Utilities*-skivan.

Om PSA anropas:

- a. PSA börjar köra tester.
- b. Om PSA slutförs utan problem visas följande meddelande: `"No problems have been found with this system so far. Do you want to run the remaining memory tests? This will take about 30 minutes or more. Do you want to continue? (Recommended) ."` ("Inga problem har ännu hittats i systemet. Vill du köra de återstående minnestesten? Det tar 30 minuter eller mer. Vill du fortsätta? (rekommenderas).")

c. Om du har minnesproblem, tryck på <y>, tryck annars på <n>. Följande meddelande visas: "Booting Dell Diagnostic Utility Partition. Press any key to continue." ("Startar partitionen med verktyget Dell Diagnostics. Fortsätt genom att trycka på valfri tangent.")

d. Tryck på valfri tangent för att öppna fönstret **Choose An Option** (Välj ett alternativ).

*Om PSA inte anropas:*

Tryck på valfri tangent för att starta partitionen med verktyget Dell Diagnostics på hårddisken och öppna fönstret **Choose An Option** (Välj ett alternativ).

4. Markera det test du vill köra.



5. Om du stöter på ett problem under ett test visas ett meddelande på skärmen med en felkod och en beskrivning av problemet. Skriv ner felkoden och problembeskrivning och kontakta sedan Dell (se "Kontakta Dell" på sidan 92) för hjälp.

 **OBS!** Datorns servicenummer visas överst på varje testsida. Servicenumret hjälper till att identifiera datorn när du kontaktar Dell.

6. När testerna har slutförts stänger du testfönstret och går tillbaka till fönstret **Choose An Option** (Välj ett alternativ).

7. Klicka på **Exit** (Avsluta) för att avsluta Dell Diagnostics och starta om datorn.

### Starta Dell Diagnostics från Drivers and Utilities-skivan

-  **OBS!** *Drivers and Utilities*-skivan medföljer inte alla datorer.
- 1. Mata in *Drivers and Utilities*-skivan.
- 2. Stäng av och starta om datorn.  
När DELL-logotypen visas trycker du direkt på <F12>.
-  **OBS!** Om du väntar för länge och operativsystemets logotyp visas, fortsätter du att vänta tills skrivbordet i Microsoft Windows visas. Stäng sedan av datorn och försök igen.
-  **OBS!** I nästa steg ändras startordningen bara tillfälligt. Nästa gång startas datorn enligt vad som har angetts för enheterna i systeminställningsprogrammet.

3. När listan med startenheter visas markerar du **CD/DVD/CD-RW-spelare** och trycker på <Retur>.
4. Välj alternativet **Boot from CD-ROM** (Starta från cd-skiva) på menyn som visa och tryck på <Retur>.
5. Tryck på 1 för att starta cd-menyn och tryck sedan på <Retur> för att fortsätta.
6. Välj **Run the 32 Bit Dell Diagnostics** (kör 32-bitars Dell Diagnostics) i den numrerade listan. Finns det flera versioner väljer du den som gäller din dator.
7. Markera det test du vill köra.
8. Om du stöter på ett problem under ett test visas ett meddelande på skärmen med en felkod och en beskrivning av problemet. Skriv ner felkoden och problembeskrivning och kontakta sedan Dell (se "Kontakta Dell" på sidan 92) för hjälp.

 **OBS!** Datorns servicenummer visas överst på varje testsida. Servicenumret hjälper till att identifiera datorn när du kontaktar Dell.

9. När testerna har slutförts stänger du testfönstret och går tillbaka till fönstret **Choose An Option** (Välj ett alternativ).
10. Klicka på **Exit** (Avsluta) för att avsluta Dell Diagnostics och starta om datorn.
11. Ta ut Drivers and Utilities-skivan.

# Återställa operativsystemet

Du kan återställa datorns operativsystem med ett av följande alternativ:

**△ VIKTIGT! Om du använder Dell Factory Image Restore eller *operativsystemsskivan* kommer alla datafiler på datorn att raderas permanent. Säkerhetskopiera om möjligt all information innan du använder dessa alternativ.**

Alternativ	Använd
Systemåterställning	som första lösning
Dell DataSafe Local Backup	när systemåterställning inte löser ditt problem
Systemåterställningsmedia	när ett fel på operativsystemet gör att du inte kan använda systemåterställningen eller DataSafe Local Backup vid installation av en av Dell fabriksinstallerad programvara på en nyinstallerad hårddisk
Dell Factory Image Restore	för att återställa datorn till driftläget den befann sig i när du fick datorn
Operativsystemskiva	för att återinstallera endast operativsystemet på datorn

 **OBS!** *Operativsystemskivan* medföljer inte alla datorer.

## Systemåterställning

I operativsystemen Microsoft Windows finns funktionen för systemåterställning som gör att du kan återställa datorn till ett tidigare driftsläge (utan att detta påverkar data) om ändringar i maskinvara, programvara eller andra systeminställningar har gjort att datorn inte längre fungerar som önskat. Eventuella ändringar som Systemåterställning gör i datorn kan ångras helt.

 **VIKTIGT! Säkerhetskopiera dina datafiler regelbundet. Systemåterställning övervakar inte datafiler och kan inte återställa dem.**

### Starta Systemåterställning

1. Klicka på **Start** .
  2. I sökrutan skriver du Systemåterställning och trycker på <Retur>.
-  **OBS!** Fönstret **User Account Control** kan visas. Om du är administratör för datorn, klickar du på **Fortsätt**. Om inte, kontakta din administratör för att fortsätta med önskad handling.

3. Klicka på **Nästa** och följ instruktionerna på skärmen.

Om systemåterställningen inte löste problemet kan du ångra den senaste systemåterställningen.

### Ångra den senaste systemåterställningen

 **OBS!** Spara och stäng alla öppna filer och avsluta alla öppna program innan du ångrar den senaste systemåterställningen. Du bör inte ändra, öppna eller ta bort några filer eller program förrän systemåterställningen är klar.

1. Klicka på **Start** .
2. I sökrutan skriver du Systemåterställning och trycker på <Retur>.
3. Klicka på **Ångra den senaste återställningen** och klicka på **Nästa**.

## Dell DataSafe Local Backup

△ **VIKTIGT!** Om du använder Dell DataSafe Local Backup för att återställa operativsystemet kommer alla program och drivrutiner som du har installerat sedan du fick datorn att tas bort. Skapa säkerhetskopior av program som du måste installera på datorn innan du använder Dell DataSafe Local Backup. Använd Dell DataSafe Local Backup enbart om systemåterställningen inte kunde lösa dina problem med operativsystemet.

△ **VIKTIGT!** Även om Dell Datasafe Local Backup är utformat för att bevara alla datafiler på datorn så rekommenderas det att du tar en säkerhetskopia av dina datafiler innan du använder Dell DataSafe Local Backup.

✎ **OBS!** Om Dell DataSafe Local Backup inte finns på din dator använder du Dell Factory Image Restore (se "Dell Factory Image Restore" på sidan 81) för att återställa operativsystemet.

Du kan använda Dell DataSafe Local Backup för att återställa hårddisken till till driftläget den befann sig i när du fick datorn och samtidigt bevara datafilerna.

Med DataSafe Local Backup kan du:

- Säkerhetskopiera och återställa datorn till ett tidigare driftläge
- Skapa systemåterställningsmedia (se "Skapa systemåterställningsmedia (rekommenderat)" på sidan 12)



### Dell DataSafe Local Backup Basic

Så här återställer du operativsystemet och av Dell fabriksinstallerad programvara samtidigt som du bevarar datafilerna:

1. Stäng av datorn.
  2. Frånkoppla alla enheter (USB-enhet, skrivare osv.) som är anslutna till datorn och ta bort all intern maskinvara som nyligen lagts till.
-  **OBS!** Koppla inte bort nätadaptern.
3. Slå på datorn.
  4. När DELL-logotypen visas trycker du på <F8> flera gånger för att komma till fönstret **Avancerade startalternativ**.

 **OBS!** Om du väntar för länge och operativsystemets logotyp visas, fortsätter du att vänta tills skrivbordet i Microsoft Windows visas. Stäng sedan av datorn och försök igen.

5. Välj **Reparera din dator**.

6. Välj **Dell DataSafe Restore and Emergency Backup** i menyn **Systemåterställningsalternativ** och följ instruktionerna på skärmen.

 **OBS!** Återställningen kan ta en timme eller mer, beroende på storlek för de data som ska återställas.

 **OBS!** För mer information, se kunskapsbasartikeln 353560 på [support.dell.com](http://support.dell.com).

### Uppgradera till Dell DataSafe Local Backup Professional

 **OBS!** Dell DataSafe Local Backup Professional kan vara installerad på datorn om du beställde den vid inköpstillfället.

Dell DataSafe Local Backup Professional erbjuder ytterligare funktioner för att:

- Säkerhetskopiera och återställa datorn baserat på filtyper
- Säkerhetskopiera filer till en lokal lagringsenhet
- Schemalägga automatiska säkerhetskopieringar

Så här uppgraderar du till Dell DataSafe Local Backup Professional:

1. Dubbelklicka på ikonen Dell DataSafe Local Backup  i meddelandefältet på skrivbordet.
2. Klicka på **UPPGRADERA NU!**
3. Följ anvisningarna på skärmen.

### Systemåterställningsmedia

 **VIKTIGT!** Även om systemåterställningsmediet är utformat för att bevara alla datafiler på datorn så rekommenderas det att du tar en säkerhetskopior av dina datafiler innan du använder systemåterställningsmediet.

Du kan använda systemåterställningsmedia, som skapats med Dell DataSafe Local Backup, för att återställa hårddisken till driftläget den var i när du köpte datorn, samtidigt som du bibehåller datafilerna på datorn.

Använd systemåterställningsmediet när:

- Ett operativsystemfel förhindrar användningen av de återställningsalternativ som är installerade på datorn.
- Ett fel på hårddisken gör att du inte kan återställa data.

Så här återställer du operativsystemet och av Dell fabriksinstallerad programvara på datorn med systemåterställningsmedia:

1. Sätt i systemåterställningskivan eller USB-minnet och starta om datorn.
  2. När DELL-logotypen visas trycker du direkt på <F12>.
-  **OBS!** Om du väntar för länge och operativsystemets logotyp visas, fortsätter du att vänta tills skrivbordet i Microsoft Windows visas. Stäng sedan av datorn och försök igen.
3. Välj lämplig startenhet i listan och tryck på <Retur>.
  4. Följ anvisningarna på skärmen.

## Dell Factory Image Restore

 **VIKTIGT!** Om du använder Dell Factory Image Restore för att återställa operativsystemet kommer all data på hårddisken att raderas permanent, och alla program och drivrutiner som du har installerat sedan du fick datorn tas bort. Säkerhetskopiera all information, om möjligt, innan du använder detta alternativ. Använd Dell Factory Image Restore enbart om systemåterställningen inte kunde lösa dina problem med operativsystemet.

 **OBS!** Dell Factory Image Restore kanske inte finns i vissa länder eller på vissa datorer.

 **OBS!** Om Dell Factory Image Restore inte finns tillgängligt på datorn, använd Dell DataSafe Local Backup (se "Dell DataSafe Local Backup" på sidan 78) för att återställa ditt operativsystem.

## Återställa operativsystemet

Använd Dell Factory Image Restore enbart som sista metod för att återställa operativsystemet. Det här alternativet återställer hårddisken så som den var när du köpte datorn. Alla program och filer som du har lagt till sedan du fick datorn—inklusive datafiler—tas permanent bort från datorn. Datafiler innebär bland annat dokument, kalkylblad, e-post, digitalfoton, musikfiler m.m. Säkerhetskopiera alla data, om möjligt, innan du använder Factory Image Restore.

### Starta Dell Factory Image Restore

1. Starta datorn.
2. När DELL-logotypen visas trycker du på <F8> flera gånger för att komma till fönstret **Avancerade startalternativ**.  
 **OBS!** Om du väntar för länge och operativsystemets logotyp visas, fortsätter du att vänta tills skrivbordet i Microsoft Windows visas. Stäng sedan av datorn och försök igen.

3. Välj **Reparera din dator**.  
Fönstret **Alternativ för systemåterställning** visas.
4. Välj en tangentbordslayout och klicka på **Nästa**.
5. För att kunna använda återställningsalternativen ska du logga in som en lokal användare. För att kunna nå kommandotolken skriver du `administrator` i fältet **Användarnamn** och klickar på **OK**.
6. Klicka på **Dell Factory Image Restore**. Välkomstsärmen för **Dell Factory Image Restore** visas.  
 **OBS!** Beroende på vilken konfiguration du har kan du behöva välja **Dell Factory Tools** och därefter **Dell Factory Image Restore**.
7. Klicka på **Nästa**.  
Skärmen **Confirm Data Deletion** (Bekräfta databorttagning) visas.  
 **OBS!** Om du inte vill fortsätta med Factory Image Restore klickar du på **Avbryt**.

8. Markera kryssrutan för att bekräfta att du vill fortsätta med att formatera om hårddisken och återställa systemprogramvaran till fabrikskick, klicka sedan på **Nästa**.

Återställningsprocessen börjar, och kan ta fem minuter eller mer att slutföra. Ett meddelande visas när operativsystemet och de fabriksinstallerade programmen har återställts till grundskicket.

9. Klicka på **Slutför** för att starta om datorn.

# Få hjälp

Om du får problem med datorn genomför du följande steg för att felsöka och diagnostisera problemet:

1. Se "Lös problem" på sidan 62 för information och procedurer som hänför sig till problemet som datorn stöter på.
2. Information om hur du kör Dell Diagnostics finns i "Dell Diagnostics" på sidan 71.
3. Fyll i "Diagnostisk checklista" på sidan 91.
4. Om du vill få hjälp med frågor som rör installation och felsökning går du till det stora utbudet av onlinetjänster på ([support.dell.com](http://support.dell.com)). En mer omfattande förteckning över Dells supportresurser online finns i "Onlinetjänster" på sidan 86.
5. Om problemet kvarstår kontaktar du Dell (se "Innan du ringer" på sidan 90).

 **OBS!** Ring Dell support från en telefon vid eller i närheten av datorn, så att personalen lättare kan hjälpa dig med de åtgärder som krävs.

 **OBS!** Dells expressservice är inte tillgänglig i alla länder.

Ange din expresskod när den efterfrågas av Dells automatiska telefonsystem, så kopplas du direkt till rätt supportpersonal. Om du inte har någon kod öppnar du mappen **Dell Accessories**, dubbelklickar på ikonen **Express Service Code** och följer anvisningarna.

 **OBS!** Vissa av tjänsterna finns inte utanför USA. Kontakta den lokala Dell-representanten för mer information.

## Teknisk support och kundtjänst

Dells supporttjänst är tillgänglig och besvarar frågor om Dell-maskinvara. Vår supportpersonal använder datorbaserade diagnostikmetoder för att snabbt kunna ge rätt svar på dina frågor.

Information om hur du kontaktar Dells support finns i "Innan du ringer" på sidan 90 under lämplig region eller gå till **support.dell.com**.

## DellConnect

DellConnect är ett enkelt onlineverktyg som ger en supporttekniker hos Dell tillgång till din dator via en bredbandsanslutning vilket ger teknikern möjlighet att identifiera och lösa ditt problem medan du ser på. Mer information finns på **dell.com/DellConnect**.

## Onlinetjänster

Du kan lära dig om Dells produkter och tjänster på följande webbplatser:

- **dell.com**
- **dell.com/ap** (endast Asien och Stillahavsområdet)
- **dell.com/jp** (endast Japan)
- **euro.dell.com** (endast Europa)
- **dell.com/la** (endast Latinamerika och Karibien)
- **dell.ca** (endast Kanada)

Du kan komma åt Dell Support via följande webbplatser och e-postadresser:

### Dell Support-webbplatser

- **support.dell.com**
- **support.jp.dell.com** (endast Japan)
- **www.euro.dell.com** (endast Europa)
- **supportapj.dell.com** (endast Asien och Stillahavsområdet)

### E-postadresser till Dell Support

- **mobile\_support@us.dell.com**
- **support@us.dell.com**
- **la-techsupport@dell.com** (endast Latinamerika och Karibien)
- **apsupport@dell.com** (endast Asien och Stillahavsområdet)

### E-postadresser till Dells marknadsförings- och försäljningsavdelningar

- **apmarketing@dell.com** (endast Asien och Stillahavsområdet)
- **sales\_canada@dell.com** (endast Kanada)

### FTP (anonymt filöverföringsprotokoll)

- **ftp.dell.com**

Logga in som användare: `anonymous` och ange din e-postadress som lösenord.



## Automatisk orderuppföljningstjänst

Om du vill kontrollera hur långt dina beställningar av Dell™-produkter har kommit kan du besöka **support.dell.com** eller ringa den automatiska tjänsten för orderuppföljning. En inspelad röst frågar efter den information som behövs för att hitta och ge information om din order.

Om det uppstår problem med beställningen, som att det saknas delar, att du har fått fel delar eller att det finns felaktigheter på fakturan, kan du kontakta Dell för att få hjälp. Ha följesedeln eller fakturan till hands när du ringer.

Du hittar det telefonnummer som gäller din region i "Kontakta Dell" på sidan 92.

## Produktinformation



Om du behöver information om ytterligare produkter från Dell, eller om du vill beställa något, gå till Dell-webbplatsen **dell.com**. Information om vilket telefonnummer du ska ringa för att få tala med en försäljare finns i "Kontakta Dell" på sidan 92.

## Returnera produkter för garantireparation eller ekonomisk ersättning

Förbered alla artiklar som ska returneras på följande sätt:

 **OBS!** Innan du returnerar produkten till Dell ska du säkerhetskopiera alla data på den eller de hårddiskar som du har och på eventuella andra lagringsenheter i systemet. Ta bort all konfidentiell, privatägd och personlig information, såväl som borttagningsbar media som cd-skivor och mediakort. Dell tar inte ansvar för någon konfidentiell, privatägd eller personlig information; förlorad eller förstörd data; eller skadad eller förlorad borttagningsbara media som har skickats med din retur.

1. Kontakta Dell för att få ett auktoriseringsnummer för returvaror och skriv numret tydligt och väl synligt på förpackningen. Du hittar det telefonnummer som gäller din region i "Kontakta Dell" på sidan 92.
2. Bifoga en kopia av fakturan och ett brev där du beskriver varför du returnerar artikeln.
3. Lägg i en kopia av Diagnostisk checklista (se "Diagnostisk checklista" på sidan 91), och ange vilka test du har kört samt vilka felmeddelanden du har fått när du kört Dell Diagnostics (se "Dell Diagnostics" på sidan 71).
4. Inkludera alla tillbehör som hör ihop med de delar du returnerar (nätadapterkabel, programvara, handböcker och så vidare) om du skickar tillbaka utrustningen för att få pengarna tillbaka.

5. Packa utrustningen som ska returneras i originalförpackningen (eller motsvarande).
  -  **OBS!** Du står för fraktkostnaderna. Du ansvarar även för försäkringen av alla returprodukter samt för risken att produkterna går förlorade under frakten till Dell. Postförskottspaket tas inte emot.
  -  **OBS!** Produktreturer som inte uppfyller alla ovanstående villkor tas inte emot vid ankomsten till Dell utan returneras till dig.

## Innan du ringer

- OBS!** Se till att du har din expresskod till hands när du ringer. Tack vare den koden kan Dells automatiska supportsystem snabbare koppla ditt samtal. Du kan också tillfrågas om ditt servicenummer.

## Hitta ditt servicenummer

Servicenumret för din dator finns på en etikett på datorns undersida.

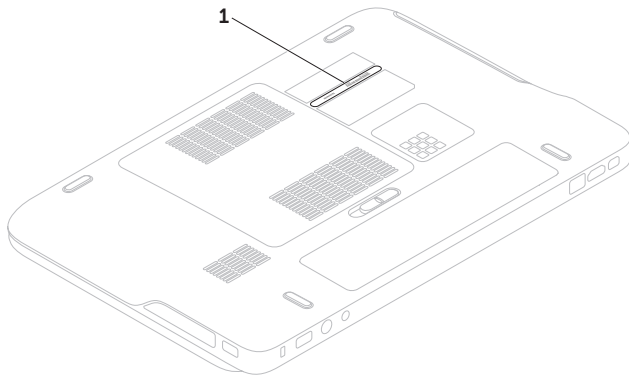

---

**1** Servicenummer

---

Glöm inte att fylla i följande diagnostiska checklista. Starta datorn (om det går) innan du ringer till Dell för att få hjälp. Ring från en telefon vid eller i närheten av datorn. Det kan hända att du ombeds ange kommandon, uppge detaljerad information under olika åtgärder eller prova andra felsökningsprocedurer som endast kan utföras vid själva datorn. Se till att du har systemdokumentationen till hands.

### Diagnostisk checklista

- Namn:
- Datum:
- Adress:
- Telefonnummer:
- Servicenummer (streckkoden på undersidan av datorn):
- Expresskod:
- Returauktoriseringsnummer (om du fått ett sådant från Dells supporttekniker):
- Operativsystem och version:
- Enheter:
- Expansionskort:
- Är datorn ansluten till ett nätverk? Ja/Nej
- Nätverk, version och nätverkskort:
- Program och versioner:

## Få hjälp

I operativsystemets dokumentation finns information om systemets startfiler. Om datorn är ansluten till en skrivare skriver du ut alla filer. Annars antecknar du innehållet i alla filer innan du ringer till Dell.

- Felmeddelande, pipkod eller diagnostikkod:
- Beskrivning av problemet och felsökningsåtgärder som du utfört:

## Kontakta Dell

För kunder i USA, ring  
800-WWW-DELL (800-999-3355).

 **OBS!** Om du inte har en fungerande Internet-anslutning kan du hitta kontaktinformation på fakturan, följesedeln, räkningen och i Dells produktkatalog.

Dell tillhandahåller fler online- och telefonbaserade support- och servicealternativ. Tillgänglighet varierar efter land och produkt och en del tjänster kanske inte finns tillgängliga i ditt område.

Om du vill kontakta Dell för försäljning, teknisk support eller kundtjänstfrågor:

1. Gå till **dell.com/ContactDell**.
2. Välj land eller region.
3. Välj lämplig service eller supportlänk, beroende på vad du behöver.
4. Välj den metod att kontakta Dell som är bekväm för dig.

# Hitta mer information och resurser

## Om du behöver:

## Se:

installera om operativsystemet

“Systemåterställningsmedia” på sidan 80

köra ett diagnostikprogram för datorn

“Dell Diagnostics” på sidan 71

installera om systemprogramvaran

“Mina nedladdningar från Dell” på sidan 70

för mer information om Microsoft Windows operativsystem och funktioner

**support.dell.com**

hitta servicenummer/expresskod – Du måste använda servicenumret för att identifiera datorn på **support.dell.com** eller när du kontaktar teknisk support.

datorns undersida

“Dell Support Center” på sidan 69

uppdatera datorn med nya eller ytterligare komponenter så som en ny hårddisk

*Servicehandboken* på

**support.dell.com/manuals**

installera om eller ersätta en utsliten eller felaktig del



**OBS!** I vissa länder kan garantin upphävas om du öppnar och ersätter delar i datorn. Kontrollera garanti- och returavtalen innan du arbetar inne i datorn.

### Om du behöver:

---

hitta information om beprövade rutiner för säkerhet för datorn

granska garantiinformation, villkor (bara USA), säkerhetsinformation, myndighetsinformation, ergonomiinformation och licensavtal för slutanvändare

hitta drivrutiner och hämtningar; Viktigt-filer  
få teknisk support och hjälp med produkten  
kontrollera orderstatus för nya beställningar  
hitta lösningar och svar på vanliga frågor  
hitta information om rykande färsk information om tekniska ändringar av datorn eller avancerat tekniskt referensmaterial för tekniker och erfarna användare

---

### Se:

---

dokumentet med säkerhets- och myndighetsinformation som levererades med datorn, se även Regulatory Compliance-webbplatsen på



**[dell.com/regulatory\\_compliance](https://dell.com/regulatory_compliance)**

**[support.dell.com](https://support.dell.com)**



# Specifikationer

Detta avsnitt ger dig information som du kan behöva när du ställer in, uppdaterar drivrutiner för och uppgraderar datorn.

 **OBS!** Utbudet kan variera i olika regioner. Mer information om datorns konfiguration hittar du i avsnittet **About Your System** (om systemet) i Dell Support Center. Starta Dell Support Center genom att klicka på ikonen  i meddelandefältet på skrivbordet.

## Datormodell

---

Dell XPS L502X

## Datorinformation

---

Systemkrets	Mobile Intel 6-serien expresskretsupsättning HM67
Processortyp	Intel Core i3 Intel Core i5 Intel Core i7

## Minne

---

Minnes- modulkontakt	två SODIMM-kontakter som användaren kan komma åt
Kapacitet för minnes- moduler	1 GB, 2 GB och 4 GB
Minsta minne	2 GB
Största minne	8 GB

### Minne

---

Minnestyp            1066 MHz/1333 MHz  
                             SODIMM DDR3

**OBS!** Instruktioner för hur du uppgraderar minnet hittar du i *Servicehandboken* på [support.dell.com/manuals](http://support.dell.com/manuals).

### Kontakter

---

Ljud                    en mikrofon-in-kontakt,  
                             en stereohörlurs-/  
                             högtalarkontakt

**OBS!** Du kan även använda kontakterna för att ställa in 5.1-kanalshögtalare

S/PDIF                en hörlurs-/digital S/PDIF-  
                             kombinationskontakt  
                             (optisk)

MiniCard             en kortplats för MiniCard  
                             i helstorlek  
  
                             en kortplats för MiniCard  
                             i halvstorlek

### Kontakter

---

HDMI-kontakt        en 19-stiftskontakt

Nätverkskort         en RJ45-port

USB                    två USB 3.0-kontakter med  
                             fyra stift

Mini-  
DisplayPort            en 20-stiftskontakt

eSATA                 en 7-stifts/4-stifts eSATA/  
                             USB-kombinationskontakt  
                             med PowerShare

Media-  
kortläsare             en 9-i-1-kortplats

Antenn-in-  
kontakt (tillval)      en MCX-kontakt

## Mediakortläsare

---

Kort som stöds	SD-minneskort (Secure Digital)
	SDIO-kort (Secure Digital Input Output)
	SDHC-kort (Secure Digital High Capacity)
	SDXC-kort (Secure Digital eXtended Capacity)
	Memory Stick
	Memory Stick PRO
	MSXC-minneskort
	Multimediakort (MMC)
	xD-Picture Card-läsare

## Kamera

---

Kamera-upplösning	2.0-megapixel HD
Video-upplösning	1280 x 720

## Kommunikation

---

Modem (tillval)	externt V.92 56 K USB-modem
Nätverkskort	10/100/1000 Ethernet LAN på moderkortet
Trådlöst	WLAN, WWAN (tillval), WiMAX/Wi-Fi abgn/agn och Bluetooth trådlös teknik (tillval)/WiDi (tillval)
Tv	tv-mottagare (tillval)

## Ljud

---

Styrenhet för ljud	Realtek ALC665
Högtalare	2 x 4 W huvudhögtalare + 12 W bashögtalare
Toppeffekt	20 W
Volymreglage	programmenyer och mediakontroller

## Specifikationer

### Grafik

---

#### Inbyggt

Grafik-  
styrenhet Intel HD-grafik

Grafik-  
minne upp till 1,6 GB

#### Separat

Grafik-  
styrenhet NVIDIA GeForce GT 525M  
NVIDIA GeForce GT 540M

Grafik-  
minne 1 GB DDR3 (GT 525M)  
2 GB DDR3 (GT 540M)

### Bildskärm

---

Typ 15,6-tum HD WLED  
TrueLife  
15,6-tum full HD WLED  
TrueLife (tillval)  
Multipek 15,6-tum HD  
WLED, TrueLife (tillval)

### Bildskärm

---

#### Mått:

Höjd 193,54 mm (7,62 tum)

Bredd 344,23 mm (13,55 tum)

Diagonalt 396,42 mm (15,6 tum)

Maximal  
upplösning 1920 x 1080

Uppdaterings-  
hastighet 60 Hz

Betraktning-  
vinkel 0° (stängd) till 135°

Horisontell  
visningsvinkel 40/40

Vertikal  
visningsvinkel 15/30 (H/L)

Bildpunkts-  
täthet 0,2265 mm x 0,2265 mm

## Batteri

---

9-cells "smart" litiumjonbatteri:

Höjd	221,07 mm (8,70 tum)
Bredd	54,35 mm (2,14 tum)
Djup	42,53 mm (1,67 tum)
Vikt	0,49 kg (1,08 lb)

6-cells "smart" litiumjonbatteri:

Höjd	209,19 mm (8,24 tum)
Bredd	54,35 mm (2,14 tum)
Djup	20,40 mm (0,80 tum)
Vikt	0,33 kg (0,73 lb)

Spänning 11,1 V (6/9-cells)

Laddningstid (ungefärlig) 4 timmar (när datorn är avstängd)

## Batteri

---

Drifttid batteriets drifttid varierar beroende på hur datorn används

Knappcells-batteri CR-2032

## Nätadapter

---

 **OBS!** Använd endast nätadapterar som specificerats för användning med din dator. Se säkerhetsinformationen som följde med datorn.

Inspänning	100-240 VAC/11-16 VDC
Inström (maximal)	1,50 A/1,60 A/2,30 A/2,50 A
Infrekvens	50-60 Hz
Uteffekt	90 W/130 W

## Specifikationer

### Nätadapter

---

Utström:

90 W            4,62 A (kontinuerlig)

130 W           6,70 A (kontinuerlig)

Uppskattad  
utspänning      19,5 VDC

Drifts-  
temperatur       0 °C till 40 °C  
(32 °F till 104 °F)

Förvarings-  
temperatur       -40 °C till 70 °C  
(-40 °F till 158 °F)

### Tangentbord

---

Antal tangenter   86 (USA och Kanada);  
87 (Europa); 90 (Japan);  
87 (Brasilien)

Layout            QWERTY/AZERTY/Kanji

### Pekskiva

---

X/Y-positions-    240 cpi  
upplösning  
(grafik-  
tabelläge)

Storlek:

Bredd            100 mm (3,94 tum)

Höjd             56 mm (2,2 tum)

### Fysiska mått

---

Höjd             32,2 mm till 38,2 mm  
(1,27 tum till 1,50 tum)

Bredd            381 mm (15 tum)

Djup             265,4 mm (10,45 tum)

Vikt (med  
6-cells batteri)   konfigurerbar till mindre  
än 2,8 kg (6,17 lb)

**Miljö**

Temperatur-  
intervall:

Drift	0 °C till 35 °C (32 °F till 95 °F)
Förvaring	-40 °C till 65 °C (-40 °F till 149 °F)

Relativ luftfuktighet (maximal):

Drift	10 % till 90 % (utan kondens)
Förvaring	5 % till 95 % (utan kondens)

Maximal vibration (med ett slumpmässigt  
vibrationsspektrum som simulerar  
användarmiljön):

Drift	0,66 g RMS
Ej i drift	1,30 g RMS

**Miljö**

Maximal shock (i drift — mätt när Dell  
Diagnostics körs på hårddisken och en  
2 ms halvsinuspuls; ej i drift — mätt med  
hårddiskens huvud i parkeringsläge och en  
2 ms halvsinuspuls):

Drift	110 g
Ej i drift	160 g

Höjd över havet  
(maximal):

Drift	-15,2 till 3048 m (-50 till 10 000 fot)
Förvaring	-15,2 till 10 668 m (-50 till 35 000 fot)

Luftburen  
föroreningsnivå

G2 eller lägre enligt  
ISA-S71.04-1985

# Bilaga

## Om Macrovision-produkter

Denna produkt innehåller teknik för upphovsrättsskydd som skyddas av metodanspråk i vissa amerikanska patent och annan immateriell äganderätt som tillhör Macrovision Corporation och andra rättighetsinnehavare. Den upphovsrättsligt skyddade tekniken får bara användas med Macrovision Corporations godkännande och endast för hemmabruk och annan begränsad användning, såvida inte Macrovision Corporation uttryckligen ger sitt medgivande till det. Dekompilering och disassemblering är förbjudet.



## Information för NOM eller den officiella mexikanska standarden (endast för Mexiko)

Följande information tillhandahålls i den eller de enheter som beskrivs i detta dokument i enlighet med kraven i den officiella mexikanska standarden (NOM):

### Importör:

Dell México S.A. de C.V.

Paseo de la Reforma 2620 – Flat 11°

Col. Lomas Altas

11950 México, D.F.

Reglerings- modell- nummer	Spänning	Frekvens	Elektricitets- förbrukning	Utspänning	Utintensitet
P11F	100-240 VAC 11-16 VDC	50-60 Hz	1,50 A/1,60 A/ 2,30 A/2,50 A	19,5 VDC	4,62 A/6,70 A

För information, läs den säkerhetsinformation som medföljde datorn.

Ytterligare information om beprövade rutiner för datorns säkerhet hittar du på Regulatory Compliance-webbplatsen på [dell.com/regulatory\\_compliance](https://www.dell.com/regulatory_compliance).

# Index

## A

anslut(a)

till Internet **22**

återställa fabriksinställning **81**

## B

batteriindikator **33**

B-CAS-kort **14**

## C

cd-skivor, spela upp och skapa **53**

## D

DataSafe Local Backup **78**

datormöjligheter **52**

dator, ställa in **7**

DellConnect **85**

Dell Diagnostics **71**

Dell Factory Image Restore **81**

Dell Stage **54**

Diagnostisk checklista **91**

drivrutiner och nedladdningsbara filer **94**

## E

e-postadresser

för teknisk support **86**

## F

felsökare för maskinvara **71**

förgreningsdosor, använda **8**

FTP-inloggning, anonymous **86**

## G

garantireturer **88**

## H

hitta mer information **93**

hjälp

    få hjälp och support **84**

## I

indikator för hårddiskaktivitet **33**

installera om systemet, alternativ **76**

Internet-anslutning **22**

ISP

    Internet-leverantör **22**

## K

kabelbaserat nätverk

    nätverkskabel, ansluta **9**

Kamera **47**

konfiguration, innan du börjar **7**

Kontakta Dell på nätet **92**

Kontrollpanel för ljud **43**

Kontrollskena **33**

kundtjänst **85**

## L

leverera produkter

    för retur eller reparation **88**

lösa problem **62**

luftflöde, tillåtet **7**

## M

maskinvaruproblem

    diagnostisera **71**

mini-DisplayPort-kontakt **31**

minnesproblem

    lösa **66**

Multimediakontrolltangenter **40**

### N

nätverksanslutning

fixa **64**

NVIDIA Optimus-teknik **56**

### O

Optisk enhet

Använda **44**

### P

Pekskärm

gester **48**

Pekskiva

gester **38**

problem, lösa **62**

problem med strömförsörjning, lösa **65**

produkter

information och inköp **87**

programvara, funktioner **52**

programvara, problem **67**

**106**

### R

resurser, hitta mer **93**

ring Dell **90**

### S

säkerhetskopiering och återställning **53**

SIM-kort **14**

specifikationer **95**

support, e-postadresser **86**

supportwebbplatser

världen **86**

Systemåterställning **77**

Systemåterställningsmedia **80**

Systeminställningar

funktionstangents beteende **40**

starta **40**

**T**

trådlös nätverksanslutning **64**

tv-mottagare **19**

**U**

USB PowerShare **27**

**V**

vänd **48**

**W**

Windows

    guiden Programkompatibilitet **67**

Windows Mobilitetscenter **41**





Tryckt i Polen.

[www.dell.com](http://www.dell.com) | [support.dell.com](http://support.dell.com)



OJJ7YDA01